



RUNN



KÄYTTÖOPAS

Tervetuloa	3
Bluetooth-yhteys.....	4
Tuotteen yleiskatsaus	5
Pakkauksen sisältö.....	6
Sovittaminen	7
Lataaminen.....	8
Säätimet.....	10
Päällä/pois	10
Musiikki ja puhelut.....	11
Pariliitos.....	12
Jaybird-sovellus.....	13
Tehdasasetusten palautus	16

TERVETULOA

JAYBIRD RUN

AIDOSTI LANGATTOMAT URHEILUKUULOKKEET



SECURE + COMFORT-FIT VAIHDETTAVAT TYYNYT JA EVÄT KAIKENKOKOISILLE KORVILLE



HIKOILUN KESTÄVÄ JA VETTÄ HYLKIVÄ



4 TUNTIA TOISTOAIKAA YHDELLÄ LATAUKSELLA + 8 TUNTIA PAKKAUKSEEN SISÄLTYVÄLLÄ
LATAUSKOTELOLLA



MUKAUTETTU ÄÄNI NOSTA BASSOA TAI LISÄÄ DISKANTTIA, NIIN PUHELUT EIVÄT JÄÄ HUOMAAMATTA

BLUETOOTH® – YHDISTÄMISVINKKEJÄ

Oikeanpuoleinen Jaybird RUN -nappikuuloke on pääkuuloke. Se muodostaa pariliitoksen ja yhdistyy äänilaitteisiin ja vasempaan nappikuulokkeeseen.

Jotta Bluetooth toimii mahdollisimman hyvin, vähennä oikean nappikuulokkeen ja äänilaitteen välistä etäisyyttä. Pidä esimerkiksi äänilaitetta oikeassa taskussa tai oikean käden juoksurannekkeessa.

LAITTEEN IHANTEELLISIA SIOITUSPAIKKOJA

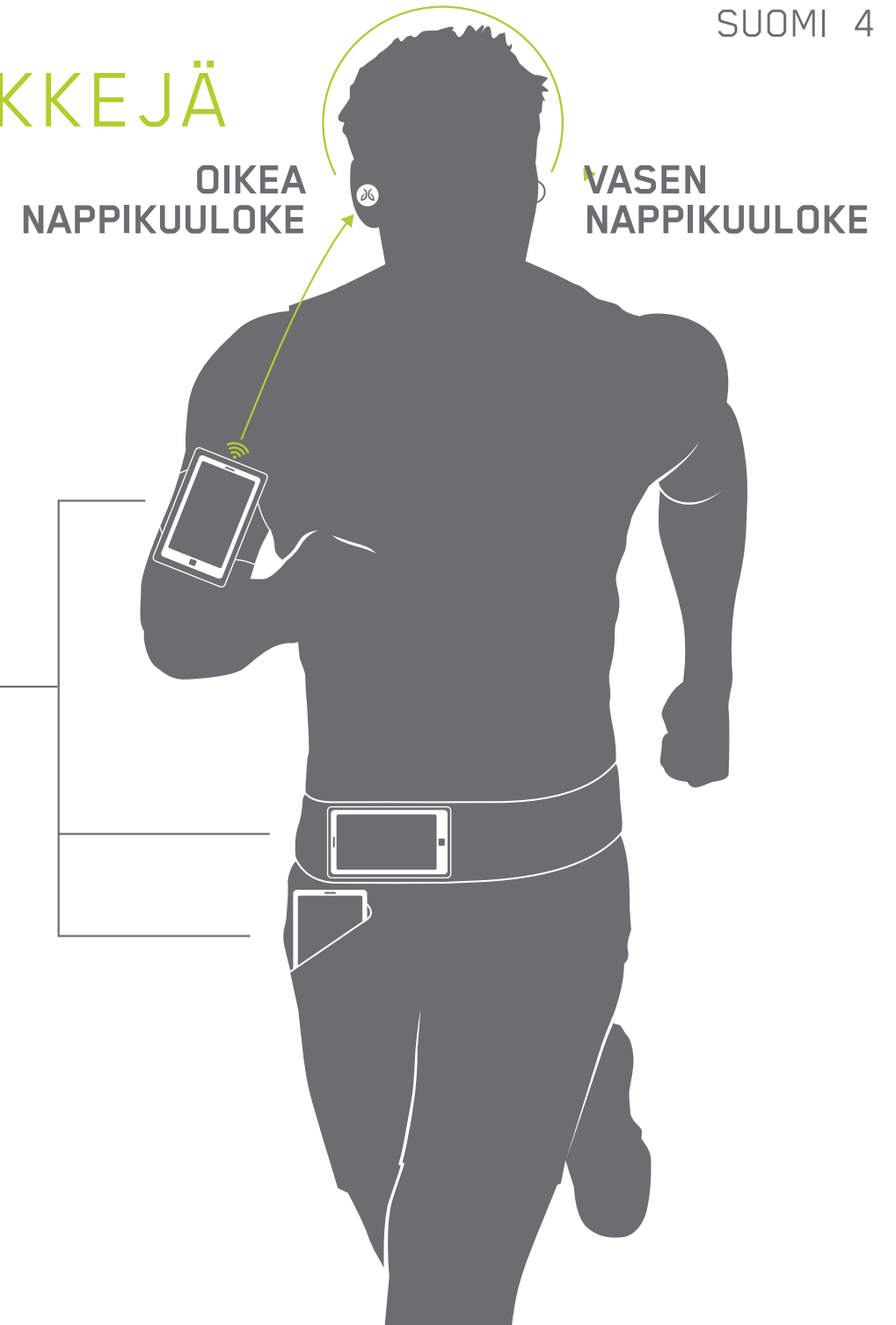

TUOTTEEN YLEISKATSAUS

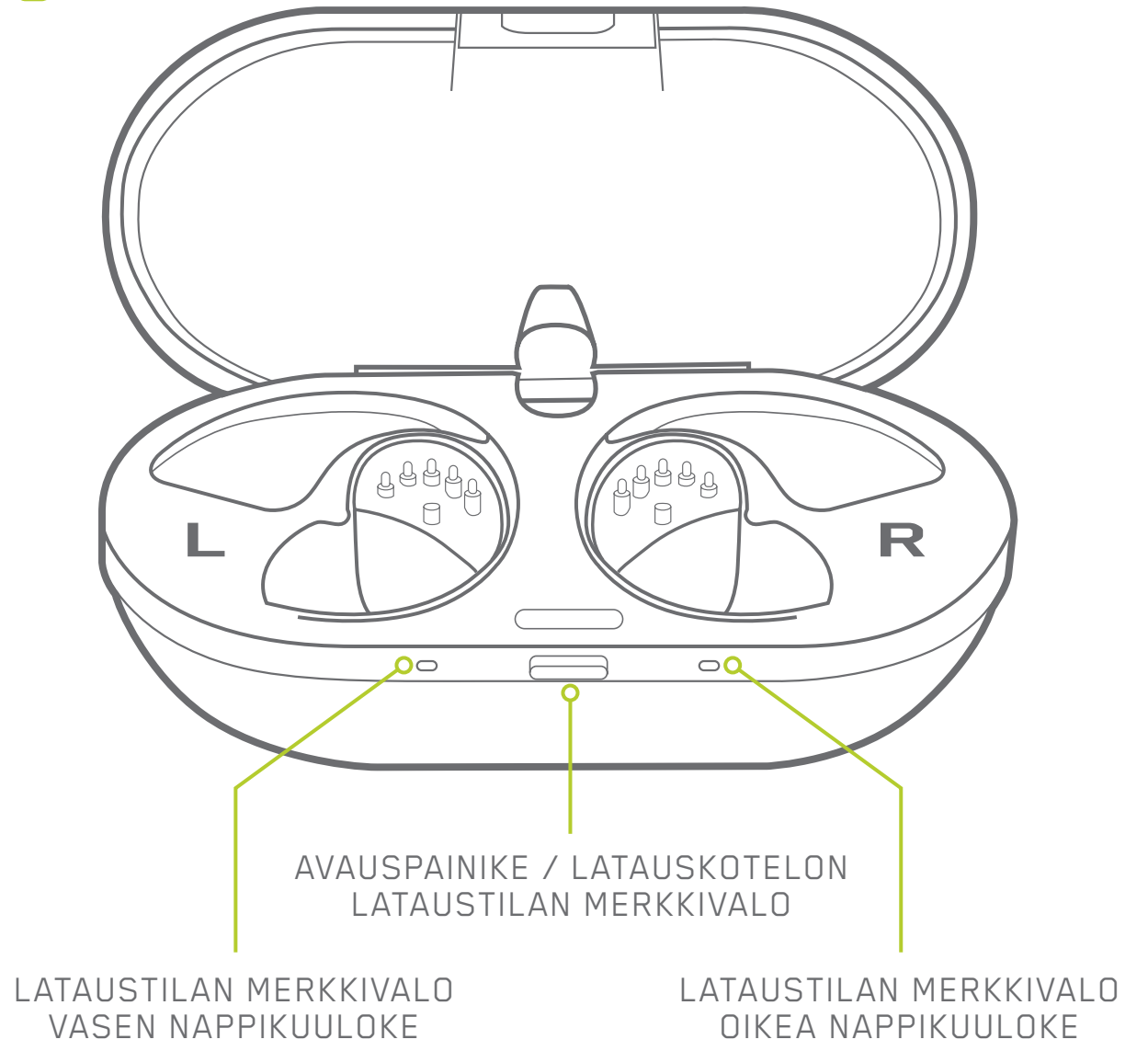
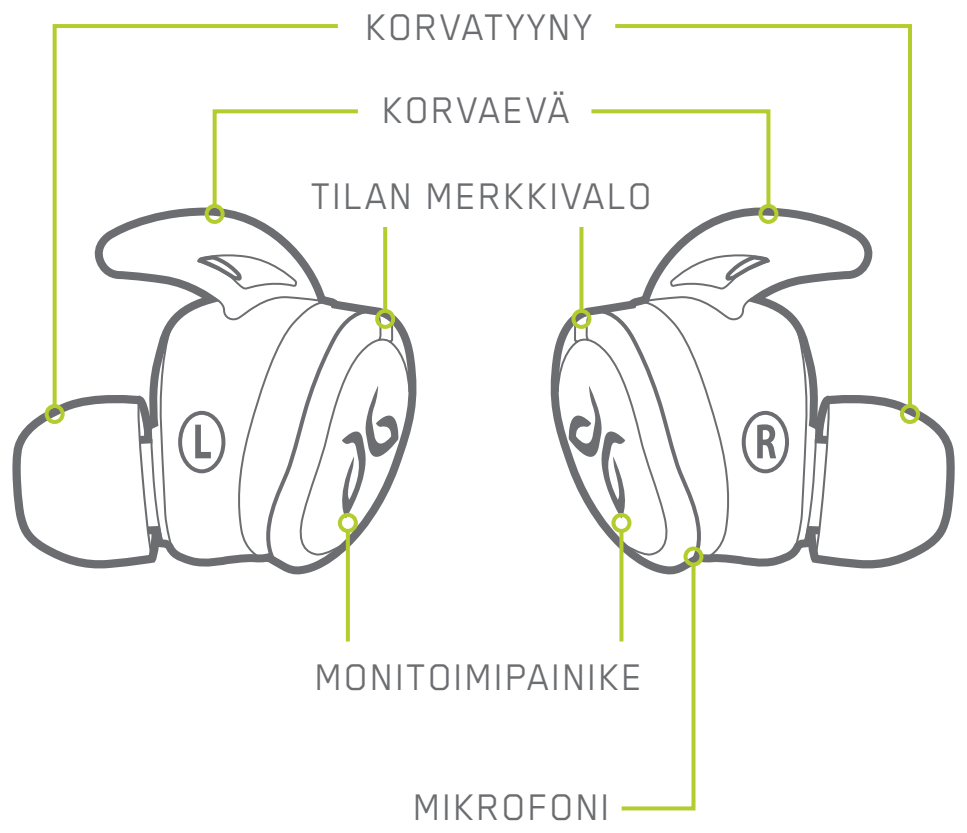

PAKKAUKSEN SISÄLTÖ

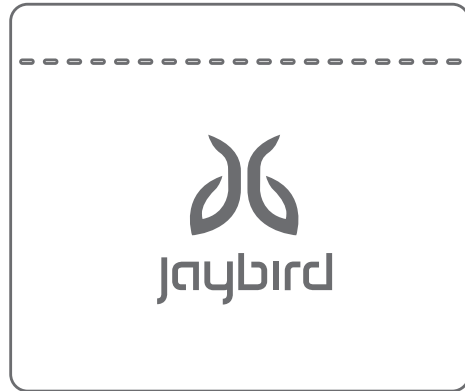

KANTO- JA LISÄVARUSTEPUSSI

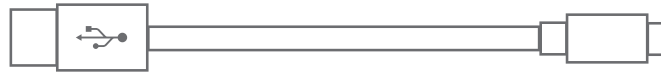

USB-LATAUSJOHTO



2 PARIA SOIKEITA SILIKONIKORVATYYNYJÄ



2 PARIA PYÖREITÄ SILIKONIKORVATYYNYJÄ

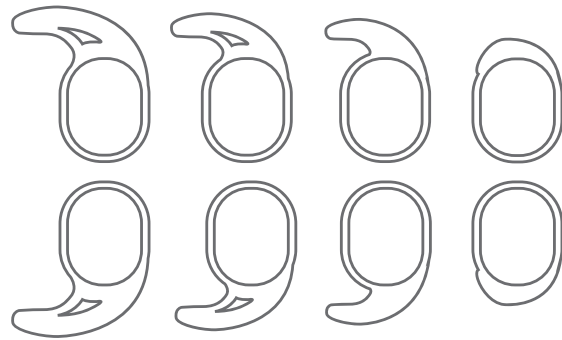

4 PARIA KORVAEVIÄ

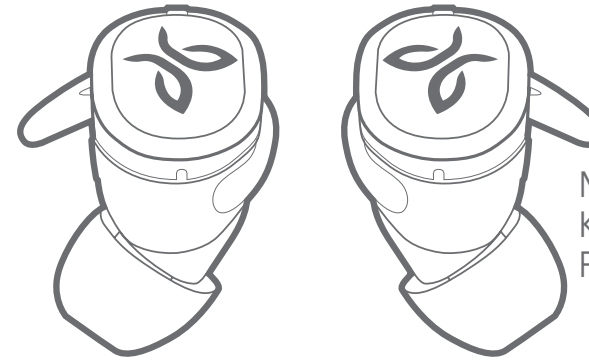

NAPPIKUULOKKEET
KORVATYYNYT JA -EVÄT
PAIKOILLEN ASENNETTUINA

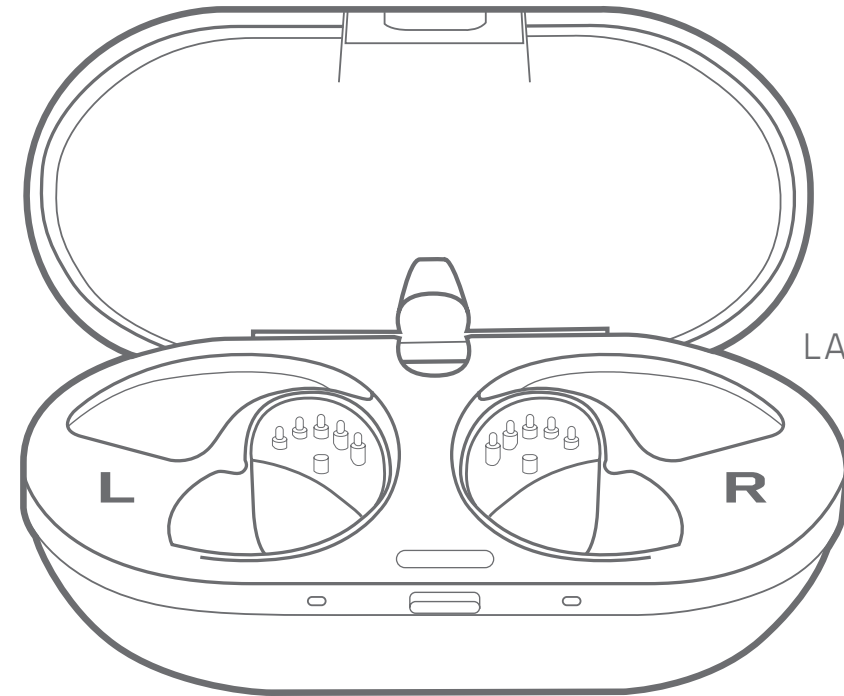

LATAUSKOTELO

Lisävarusteita voi ostaa verkossa osoitteessa jaybirdsport.com

SOVITTAMINEN

Kokeile eri korvatyynyjen ja -evien yhdistelmiä. Oikea valinta takaa mahtavan äänentoiston ja vankan käyttömukavuuden, niin että unohdat korvanappien olevan korvissasi.

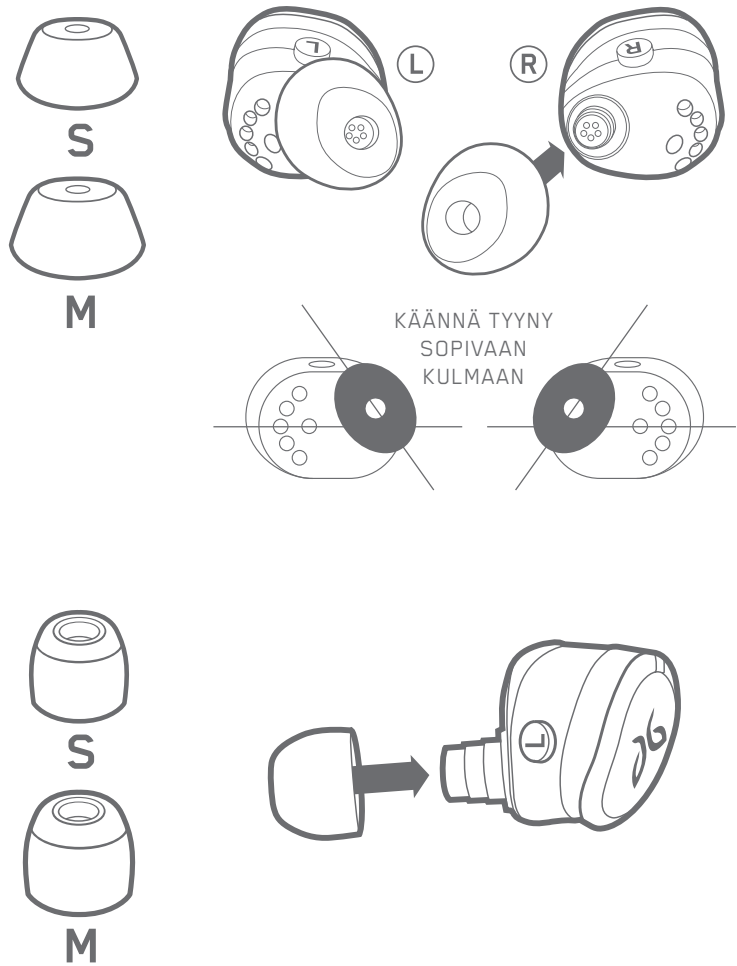

LATAAMINEN – KORVANAPIT

Jaybird Run tarjoaa täyteen ladattuna neljä tuntia toistoaikaa.

Latauskotelon avulla saat kaksi lisälatausjaksoa tai kahdeksan tuntia lisää toistoaikaa.

KORVANAPPIEN LATAAMINEN

Korvanapit alkavat latautua heti, kun asetat ne latauskoteloon ja suljet kannen. Vasen ja oikea merkkivalo osoittavat lataustilan 10 sekunnin ajan, kun latauskoteloa ei ole kytketty virtalähteeseen.

Vihreä merkkivalo välkkyä = **latautuu**

Vihreä merkkivalo palaa tauotta = **lataus on valmis**

Viiden minuutin latauksella saat jopa **tunnin soittoaikaa**.

Täyteen lataamiseen saattaa kulua jopa kaksi tuntia, jos akkuvirta on vähissä.

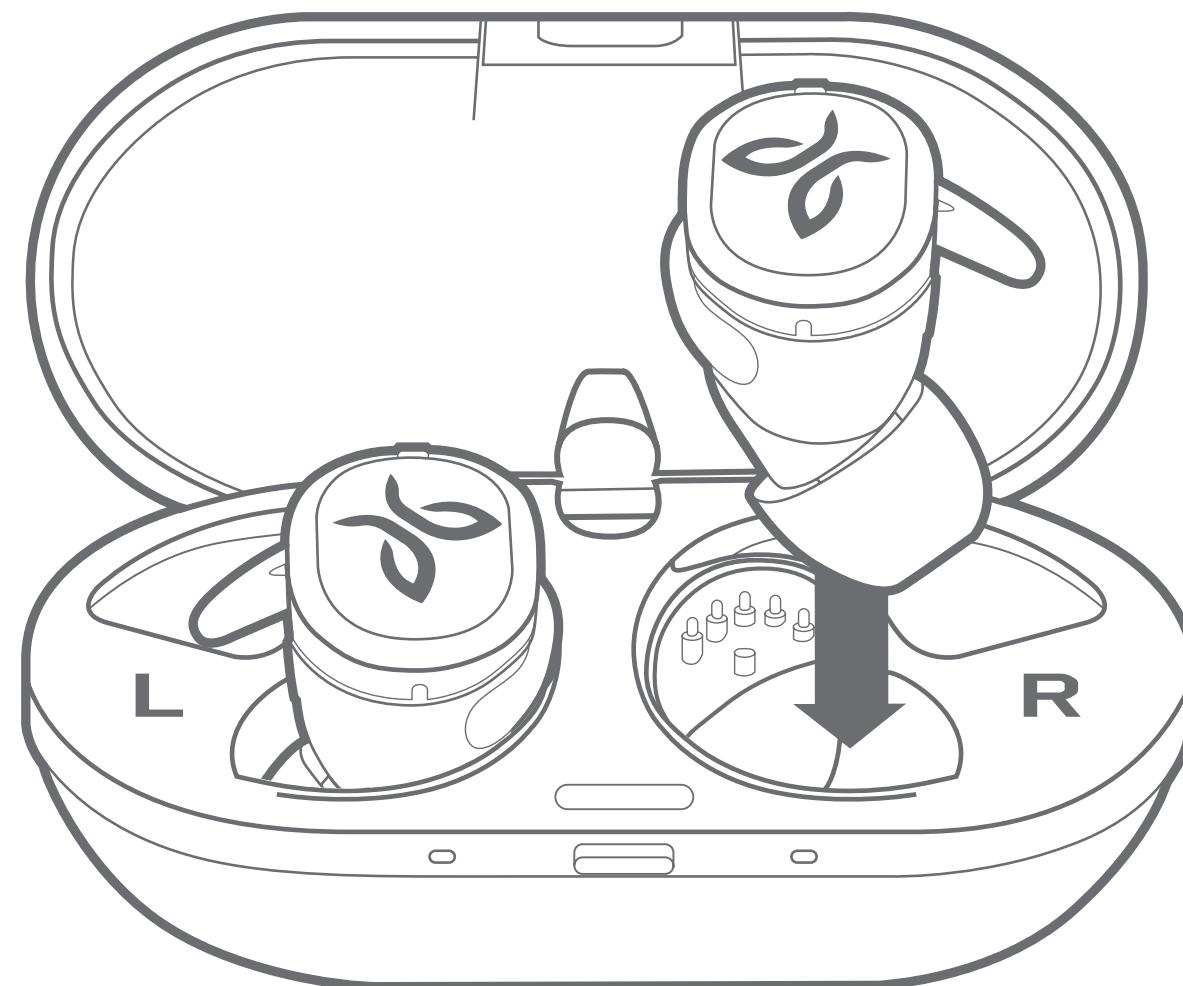

LATAAMINEN – LATAUSKOTELO

Lataa latauskotelo kytkemällä pakkauksessa oleva USB-johto USB-virtalähteeseen.

Latauskotelon keskellä oleva latauskotelo ilmaisee sekä kotelon että korvanappien lataustilan.

Vihreä merkkivalo välkkyä = **latautuu**

Vihreä merkkivalo palaa tauotta = **lataus on valmis**

Kun latauskotelon virta alkaa olla vähissä, merkkivalo palaa punaisena noin 10 sekuntia aina kun avaat ja suljet kotelon kannen.

Täyteen lataamiseen saattaa kulua jopa kolme tuntia.

LATAUSKOTELON TILAN
MERKKIVALO

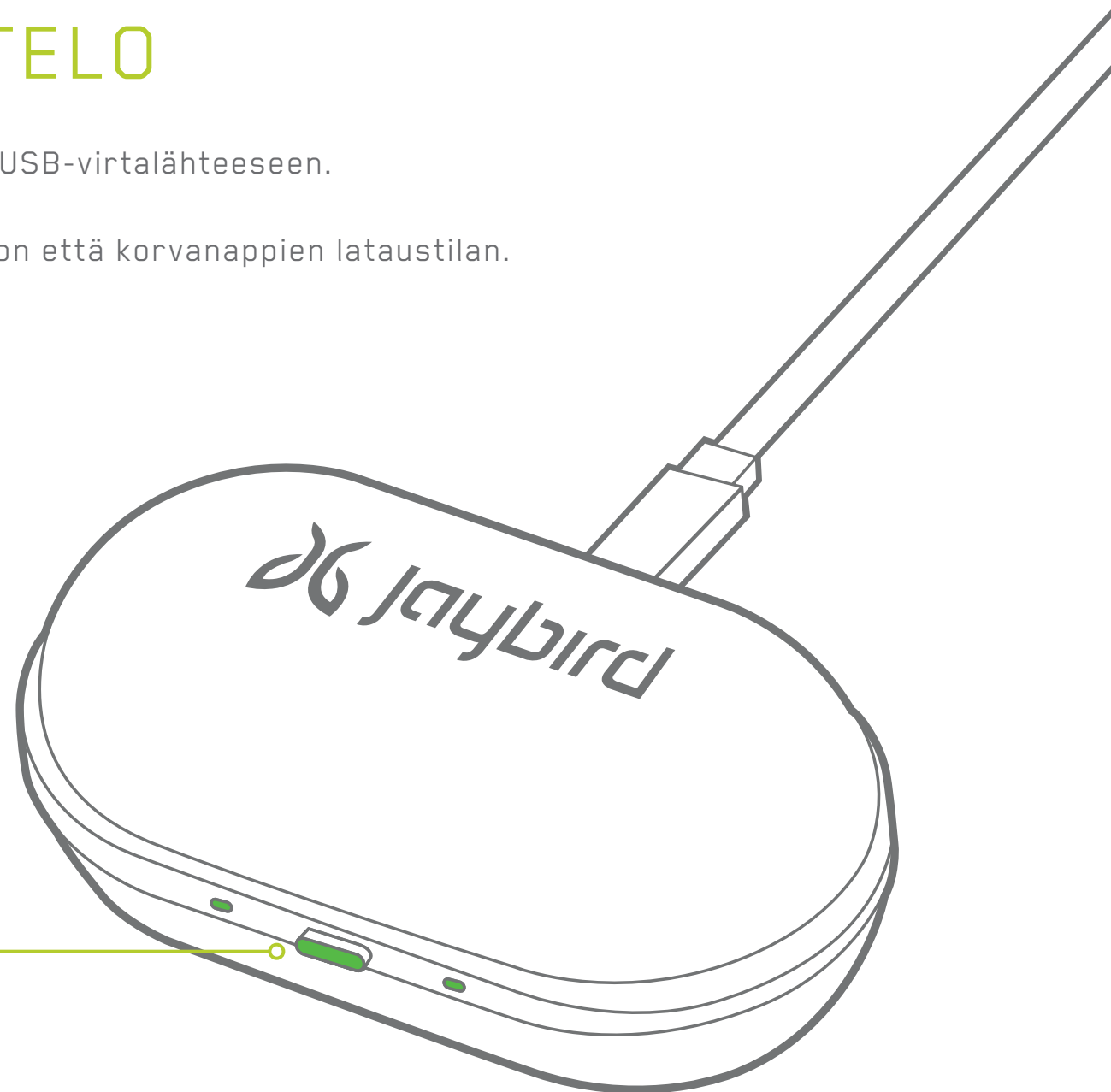

SÄÄTIMET – PÄÄLLÄ/POIS

Korvanappien virta kytkeytyy automaattisesti päälle, kun poistat ne latauskotelosta. Ja kun laitat ne takaisin latauskoteloon, ne sammuvat automaattisesti.

Kun nappikuulokkeet eivät ole kotelossa, ne sammuvat automaattisesti noin **30 minuutin joutoajan jälkeen**.

Voit myös sammuttaa korvanapit manuaalisesti.

POIS PÄÄLTÄ – Sammuta molemmat korvanapit painamalla **joko** vasenta tai oikeaa painiketta kolmen sekunnin ajan.

PÄÄLLE – Kytke korvanappien virta päälle painamalla **molempia** korvanappeja kerran kolmen sekunnin ajan.

VIRTA PÄÄLLÄ – Merkkivalo palaa vihreänä noin 2,5 sekuntia.

VIRTA KATKAISTU – Merkkivalo palaa punaisena noin 1,5 sekuntia.

PARILIITOS – Merkkivalo vilkkuu laiteparin muodostuksen tilassa jatkuvasti vihreänä ja sammuu, kun yhteys musiikkilaitteeseen on muodostettu tai aika päättyy (5 min).

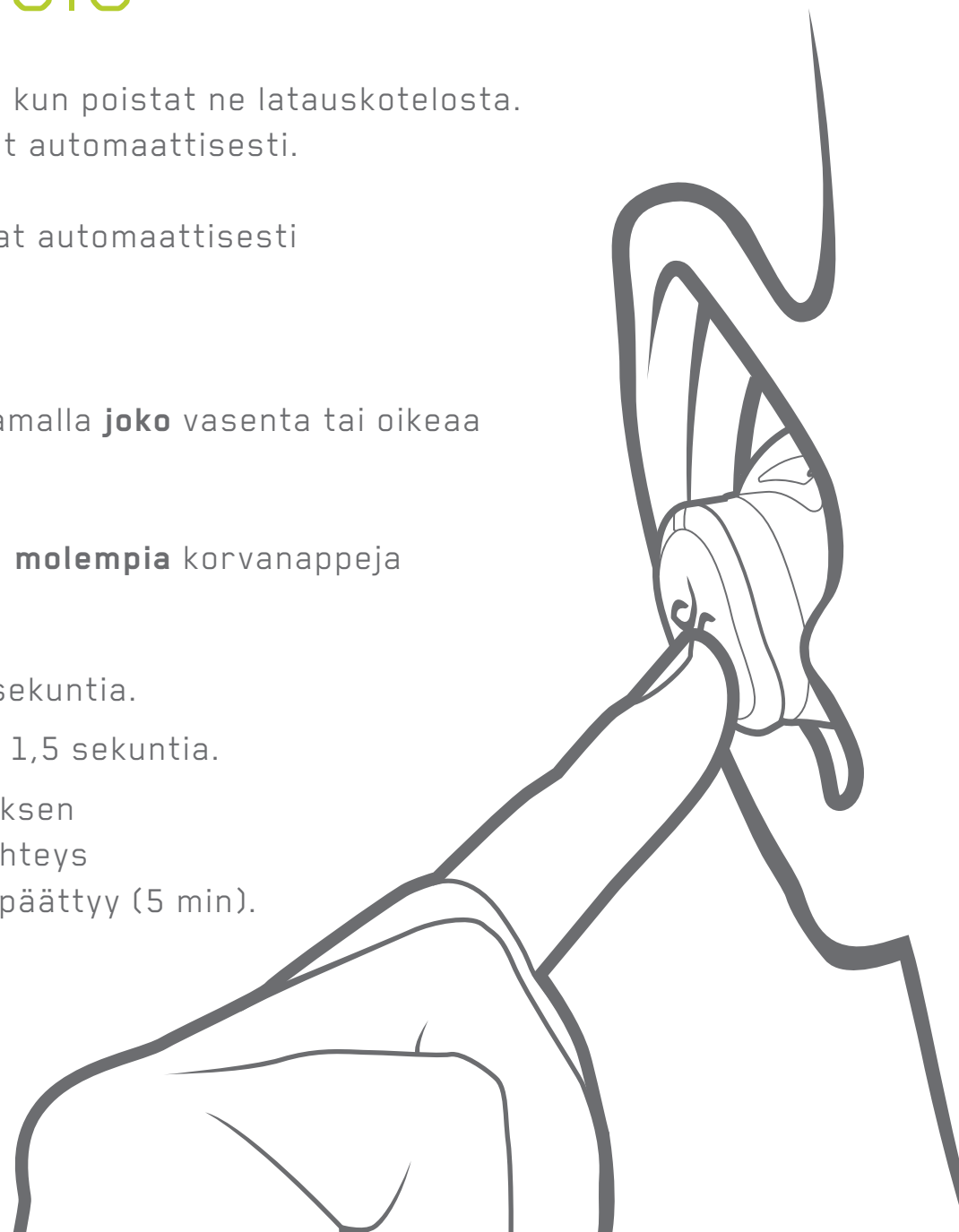

SÄÄTIMET – MUSIIKKI JA PUHELUT



VASEN NAPPIKUULOKE

SIRIN TAI
GOOGLE ASSISTANTIN
AKTIVOINTI

YKSI PAINALLUS*

KAKSI PAINALLUSTA



OIKEA NAPPIKUULOKE

TOISTO/TAUKO
PUHELUUN VASTAAMINEN /
PUHELUN LOPETUS

SIIRTYMINEN ETEENPÄIN
PUHELUN HYLKÄÄMINEN

*Voit mukauttaa yhden painalluksen toimintoja
Jaybird-sovelluksessa.



SÄÄTIMET – PARILIITOS

Muodosta pariliitos toisen laitteen kanssa seuraavien ohjeiden avulla.

1

Sammuta oikea korvanappi painamalla monitoimipainiketta **3 sekunnin ajan**.



**3 SEKUNNIN
PAINALLUS**

2

Siirry pariliitostilaan painamalla monitoimipainiketta **6 sekunnin ajan**.

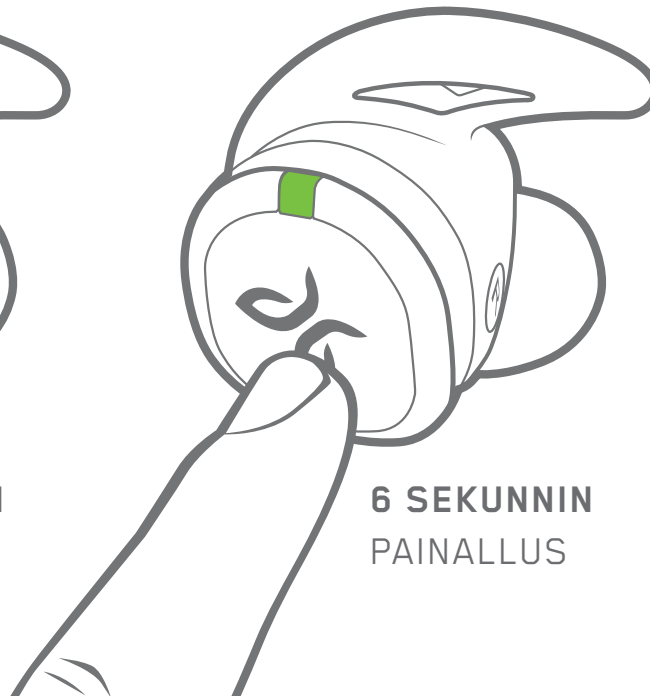

**6 SEKUNNIN
PAINALLUS**

3

Siirry laitteesi Bluetooth-asetuksiin ja valitse **Jaybird Run**.

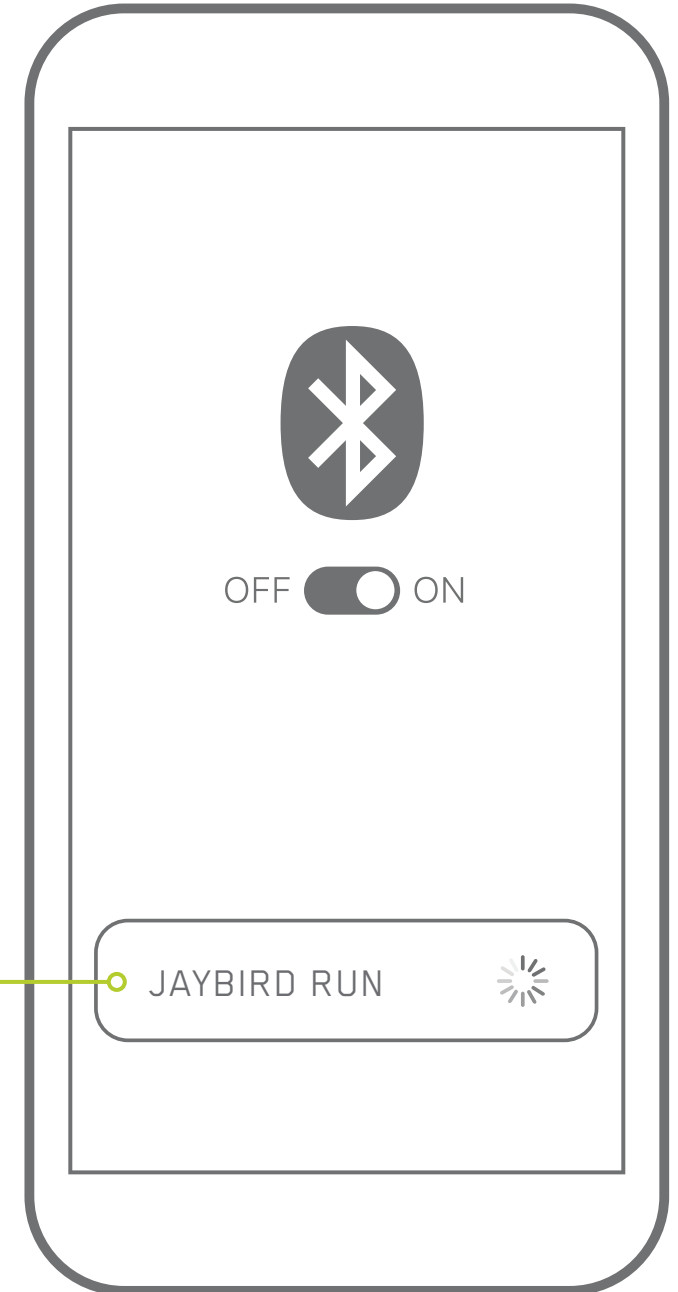

JAYBIRD-SOVELLUS

Jaybird-sovelluksessa voit mukauttaa korvanappien ääniprofiilin.



Uudet ääniasetukset tallennetaan suoraan korvanappeihin, joten voit toistaa mukautettua ääntä miltä tahansa laitteelta missä tahansa.

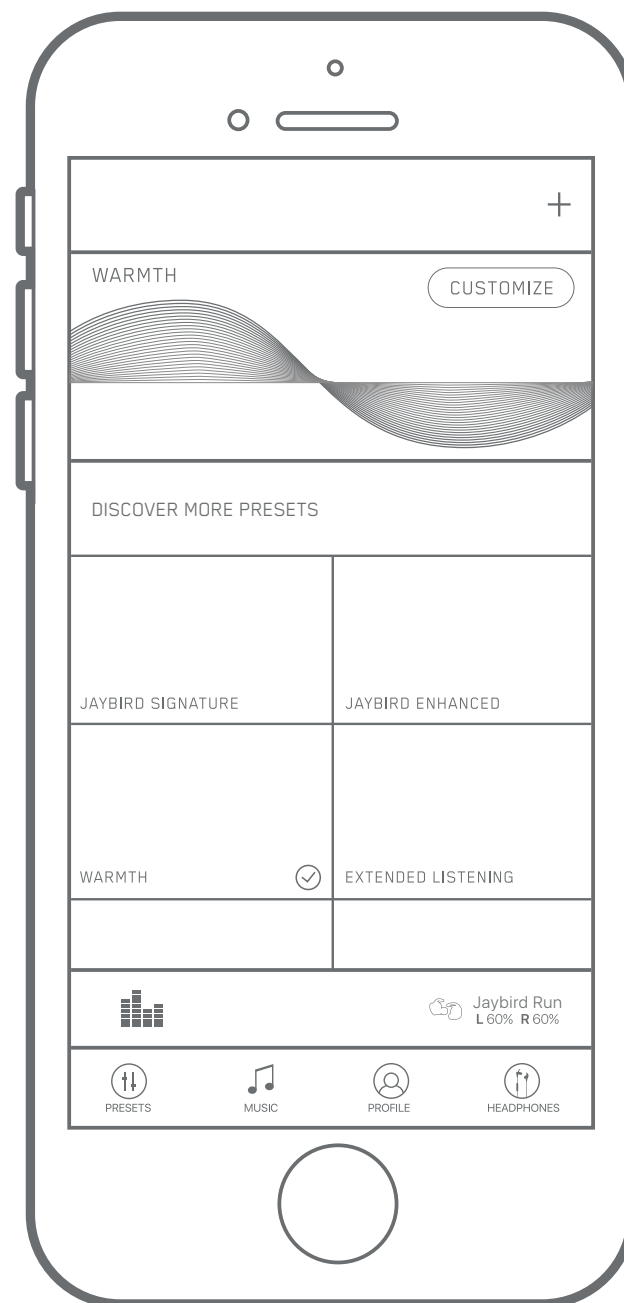

JAYBIRD-SOVELLUS

TAAJUUSKORJAIN

ÄÄNI

Mukauta ääniasetukset.
Muutokset tallennetaan
Run-korvanappeihin.

MUSIIKKI

Etsi juoksua
tahdittavia
soittolistoja.

KUULOKKEET

Säädä asetuksia
korvanapeissa.

HUOMAA: Jaybird-sovellus toimii **Jaybird Run-**, **X3-** ja **Freedom-** korvanappien kanssa. Muiden valmistajien laitteita tai vanhempia Jaybird-korvanappeja ei tueta.

Ylimääräisen basson lisääminen ääniprofiiliin **Jaybird-sovelluksessa** lyhentää toistoaikaa.

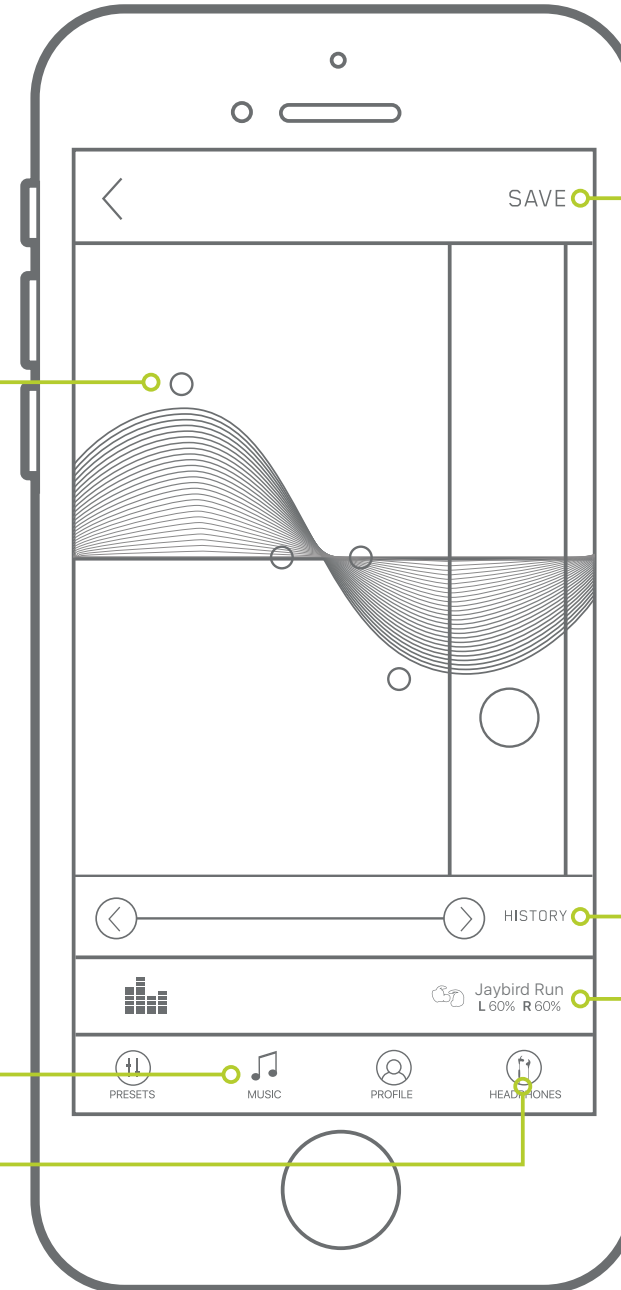

TALLENNA

Tallenna uudet esiasetukset ohjauspaneeliin, josta voit helposti käyttää kaikkia suosikkiääniasetuksiasi.

HISTORIA

Selaa muutoshistoriaa.

LAITE

Katso yhdistetyn laitteen ja akun tila.

JAYBIRD-SOVELLUS

ASETUKSET

SÄÄDINPAINIKKEET

Muuta nappikuulokkeiden hallintatapaa.

NIMI

Nimeä nappikuulokkeet uudelleen, jotta löydät ne laitteissa helposti.

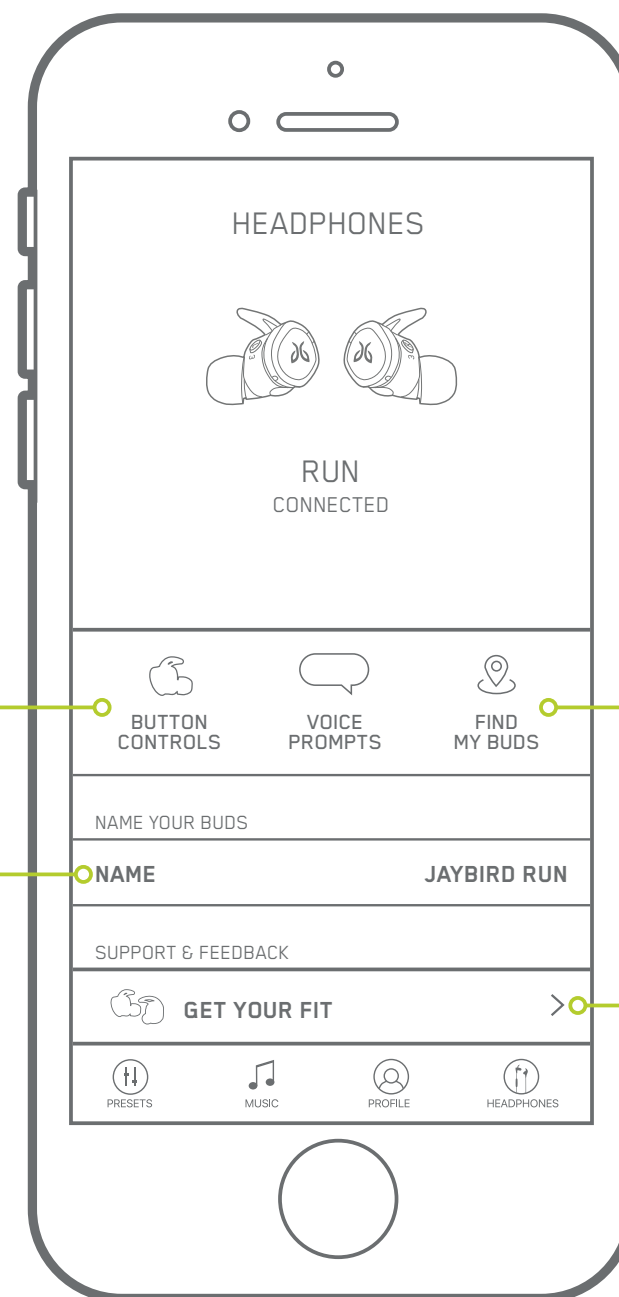

ETSI NAPPIKUULOKKEET

Hukkasitko toisen nappikuulokkeen? Selvitä reaaliaikaisesti minne jätit sen.

OPETUSOHJELMAT

Vinkejä nappikuulokkeiden mahdollisimman tehokkaaseen käyttöön.

TEHDASASETUSTEN PALAUTUS

1

Jos haluat palauttaa nappikuulokkeiden alkuperäiset tehdasasetukset, laita nappikuulokkeet pariliitostilaan **sammuttamalla ne.**

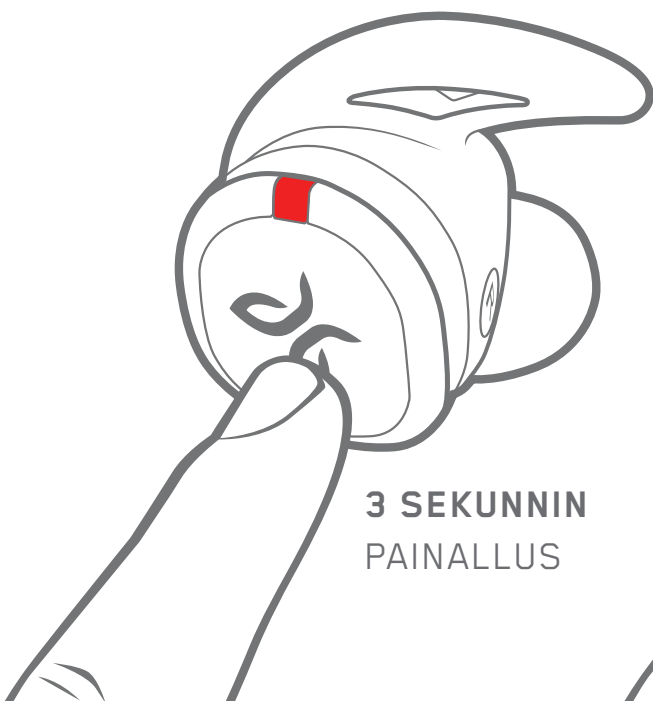

**3 SEKUNNIN
PAINALLUS**

2

Pidä oikeanpuoleisen nappikuulokkeen monitoimipainiketta painettuna noin **6 sekuntia**, kunnes merkkivalo välähtää vihreänä.



**6 SEKUNNIN
PAINALLUS**

3

Paina sen jälkeen **painiketta kahdesti.** Jos tehdasasetusten palauttaminen onnistui, merkkivalo muuttuu oranssiksi ja nappikuulokkeet sammuvat.

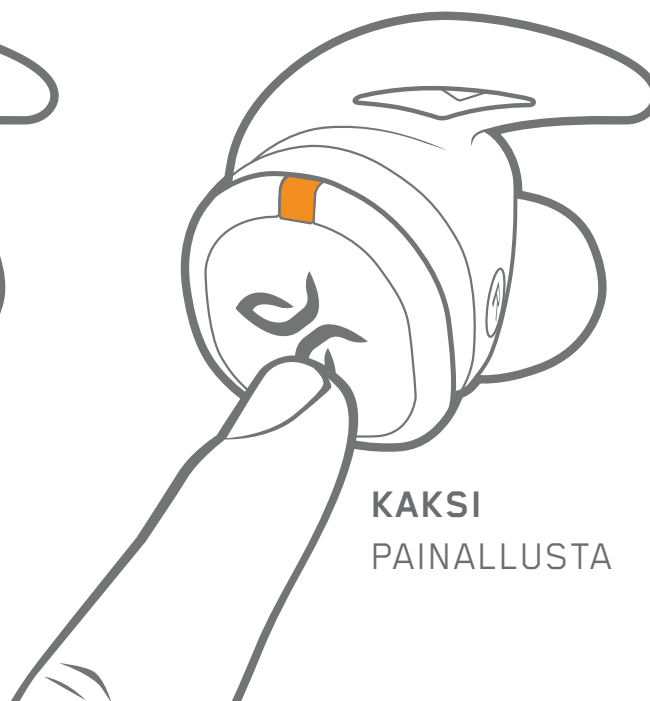

**KAKSI
PAINALLUSTA**

4

Asetusten nollaamisen jälkeen nappikuulokkeet siirtyvät automaattisesti pariliitostilaan, kun niiden virta kytketään päälle. Valitse **Unohda/Poista** Jaybird Run laitteen Bluetooth-valikossa ja tee pariliitos uudelleen.



KUUNTELE VASTUULLISESTI

Vältä liian suurta äänenvoimakkuutta ja pitkiä kuunteluaikoja. Pitkään jatkunut kuuntelu liian suurella äänenvoimakkuudella voi aiheuttaa pysyviä kuulovammoja.

Älä käytä liikenteessä.

Opasvideo osoitteessa
jaybirdsport.com/support/run