

DEUTSCH

XB

BENUTZERHANDBUCH

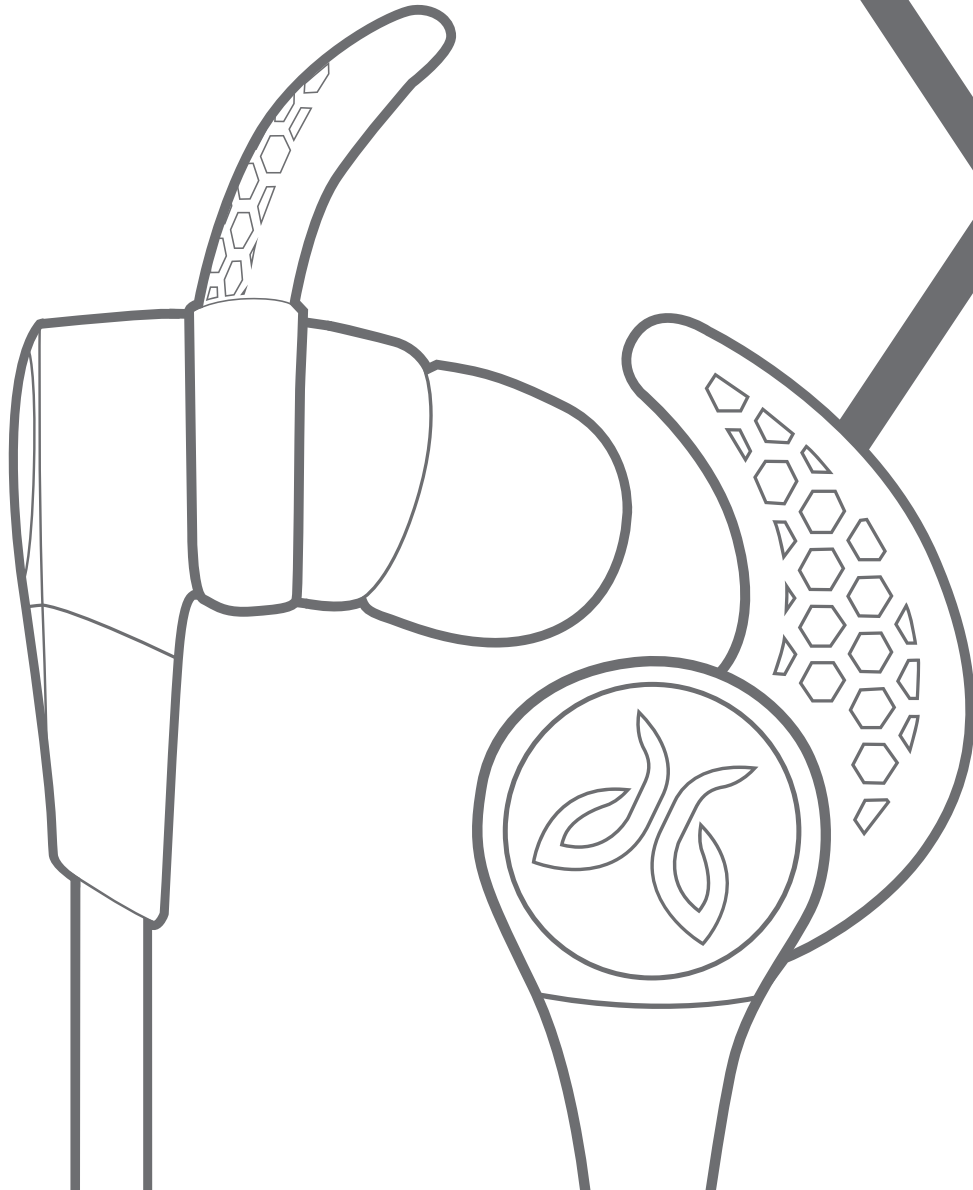

WILLKOMMEN

Packungsinhalt.....	2
Lade- und Akkustatus	3
Pairing	5
So finden Sie die perfekte Trageweise	7
Setup wählen	7
Für die Verwendung beim Sport	8
Für die Verwendung in der Freizeit.....	11

DETAILLIERTE ANWEISUNGEN

Tastenfunktionen.....	14
Die MySound-App.....	17
Multipoint - Verbindung zu mehreren Geräten	19
ShareMe	20
Smartwatches	22
Problembehebung.....	23
Technische Daten	24
Garantie, Warn- und Sicherheitshinweise.....	25

WILLKOMMEN

**VIELEN DANK FÜR IHREN KAUF
VON JAYBIRD X3. WIR BRINGEN
MUSIK DAHIN, WO SIE SCHWITZEN.**

Detaillierte Videoanweisungen finden Sie unter jaybirdsport.com/support/

Lesen Sie sich vor der Installation oder Nutzung des Produkts bitte die Sicherheitshinweise durch, die wichtige Informationen zur Produktsicherheit enthalten.

PACKUNGSIHALT

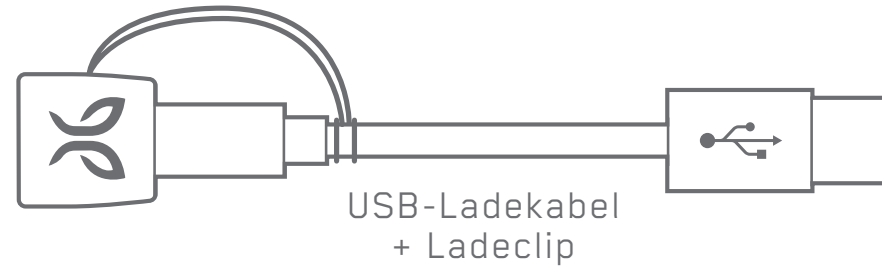
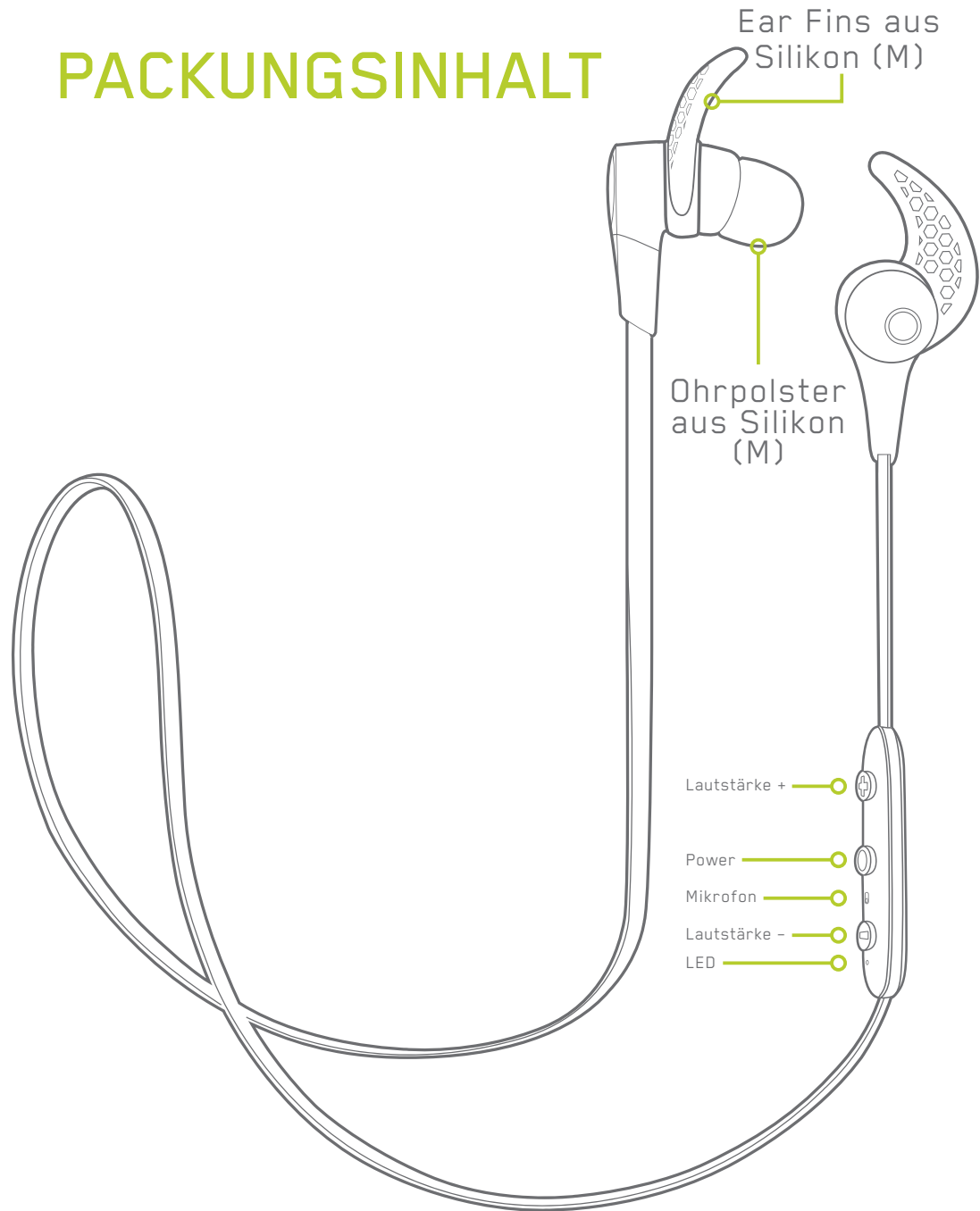

Tragebeutel

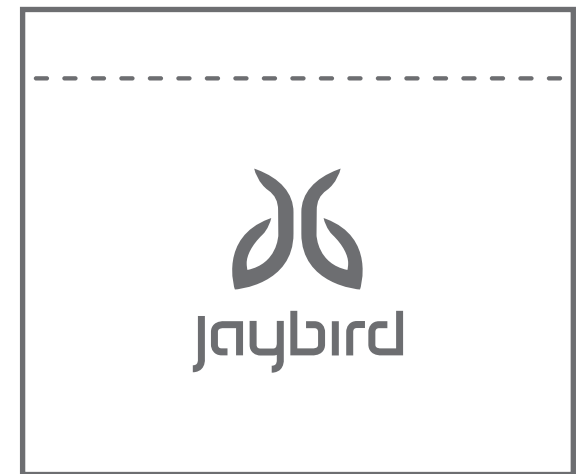

LADE- UND AKKUSTATUS

Wir empfehlen, dass Sie Ihren Ohrhörer über eine 5-V-USB-Stromquelle aufladen. Wand-/Autoadapter oder Ladegeräte, die mehr als 5,5 Volt bereitstellen, können Ihren Jaybird-Ohrhörer schädigen und sollten nicht verwendet werden.

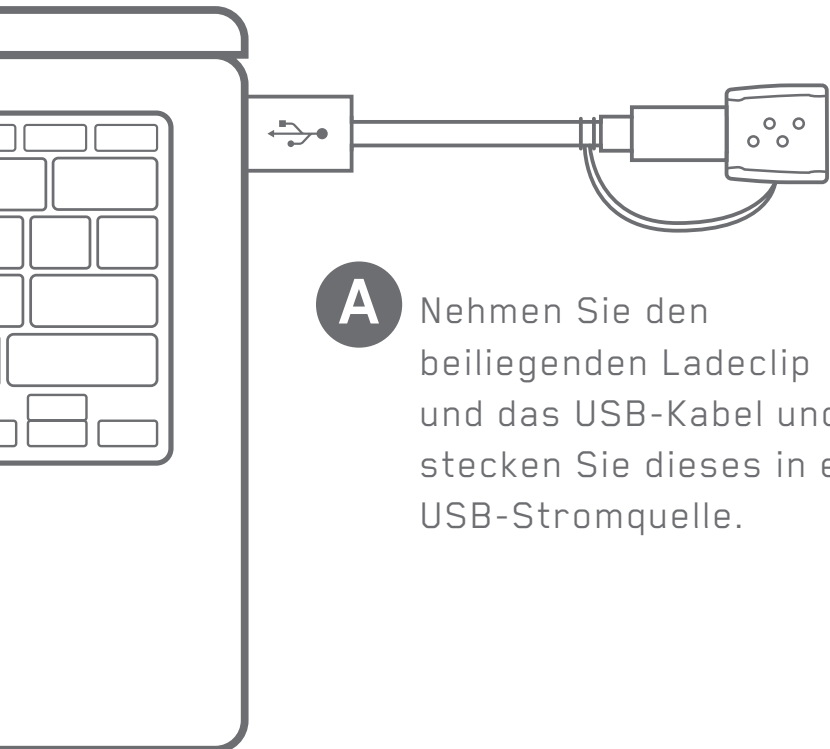

A Nehmen Sie den beiliegenden Ladeclip und das USB-Kabel und stecken Sie dieses in eine USB-Stromquelle.

B Die rote LED zeigt das Aufladen an und wird nach Abschluss des Aufladens grün.

2,5 Stunden Ladezeit für
8 Stunden Wiedergabe.

20 Minuten Ladezeit für
1 Stunde Wiedergabe.

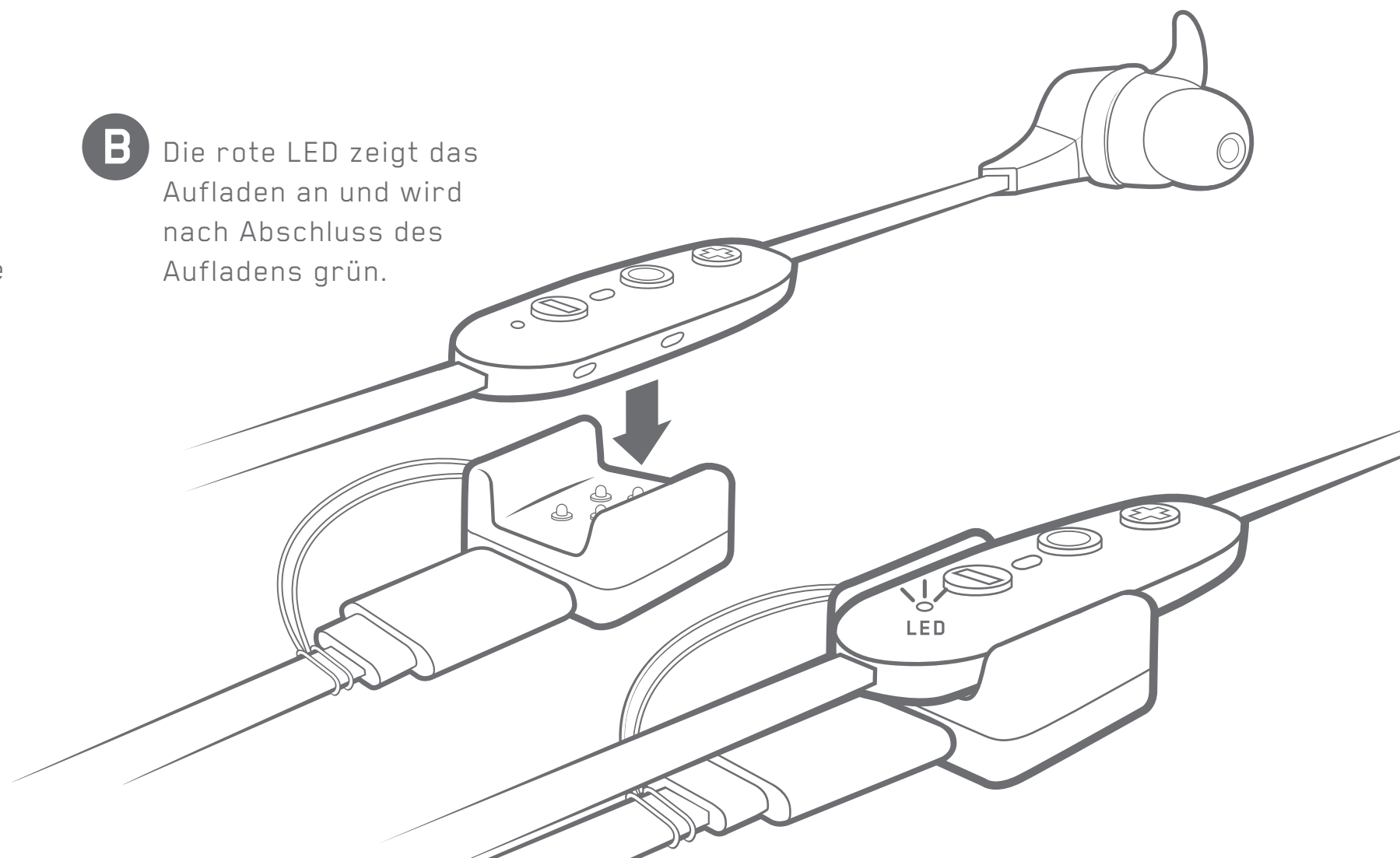

LADE- UND AKKUSTATUS

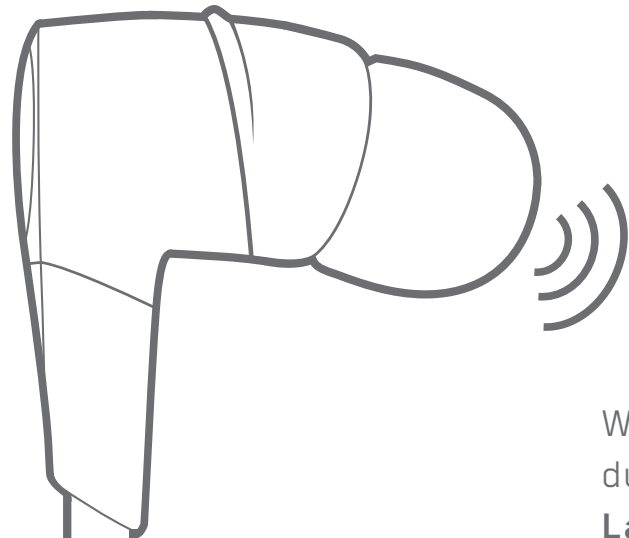

Wenn keine Musik wiedergegeben wird, wird durch das Drücken von **Lautstärke +** oder **Lautstärke -** der Akkustand angezeigt.*

Die LED blinkt einmal grün auf, wenn der Akkustand über 10 % beträgt, und einmal rot, wenn er unter 10 % liegt.

Ihr Handy und die MySound-App zeigen ebenfalls den Akkustand an.

*Standby-Modus: Eingeschaltet und keine Musikwiedergabe oder während eines Telefonanrufs

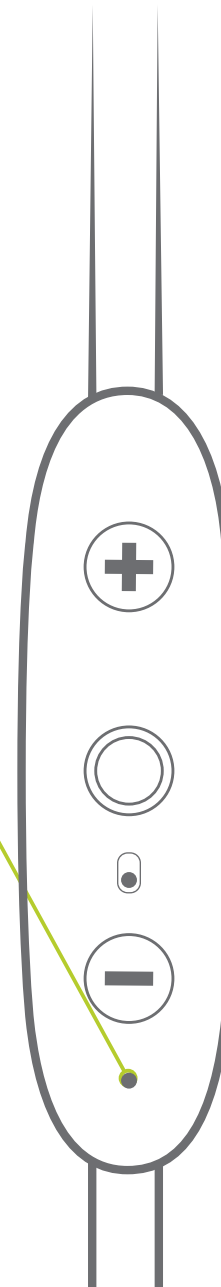

PAIRING

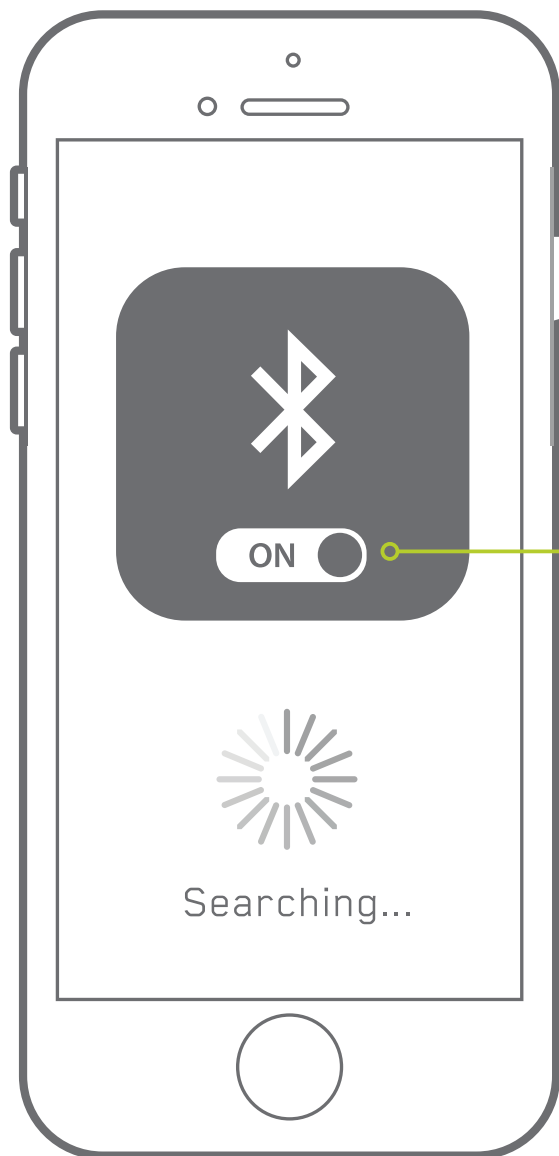

A Schalten Sie auf Ihrem Handy/ Musikgerät Bluetooth ein und stellen Sie sicher, dass es aktiv nach Bluetooth-Geräten sucht.

B Schalten Sie den X3 aus und halten Sie die **Ein/Aus-Taste** gedrückt, bis Sie sehen, dass die LED rot und grün blinkt. Sie hören nun die Meldung „**SEARCHING FOR YOUR MUSIC DEVICE**“ (Ihr Musikgerät wird gesucht).

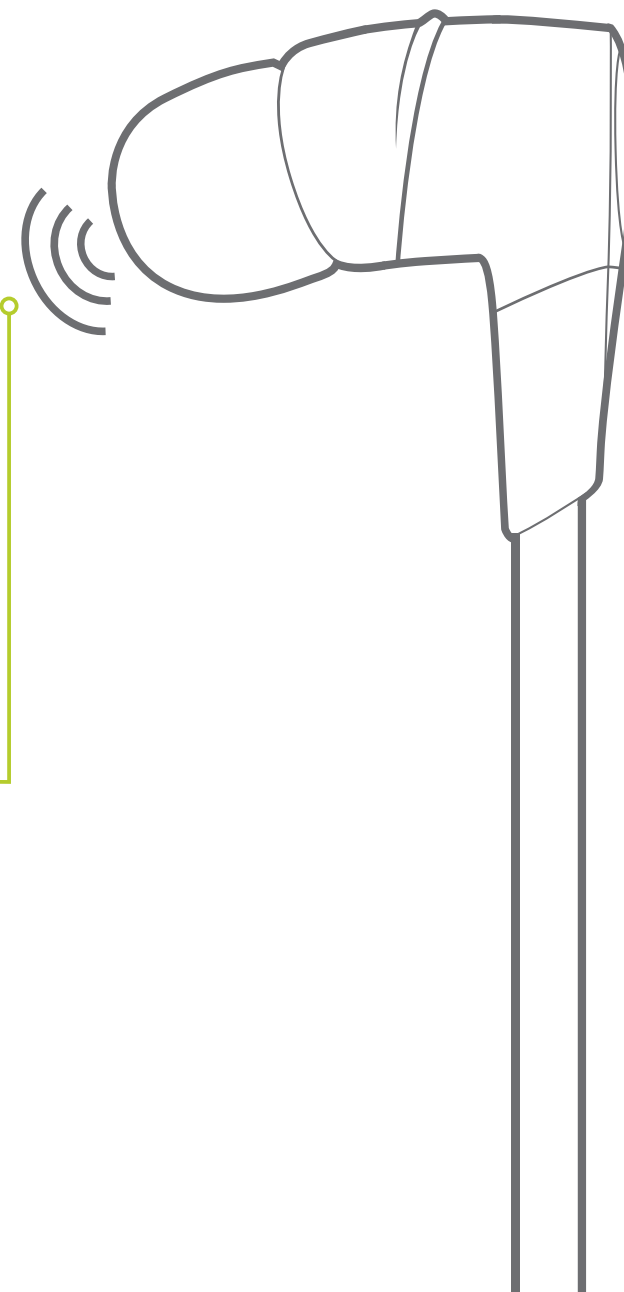

PAIRING

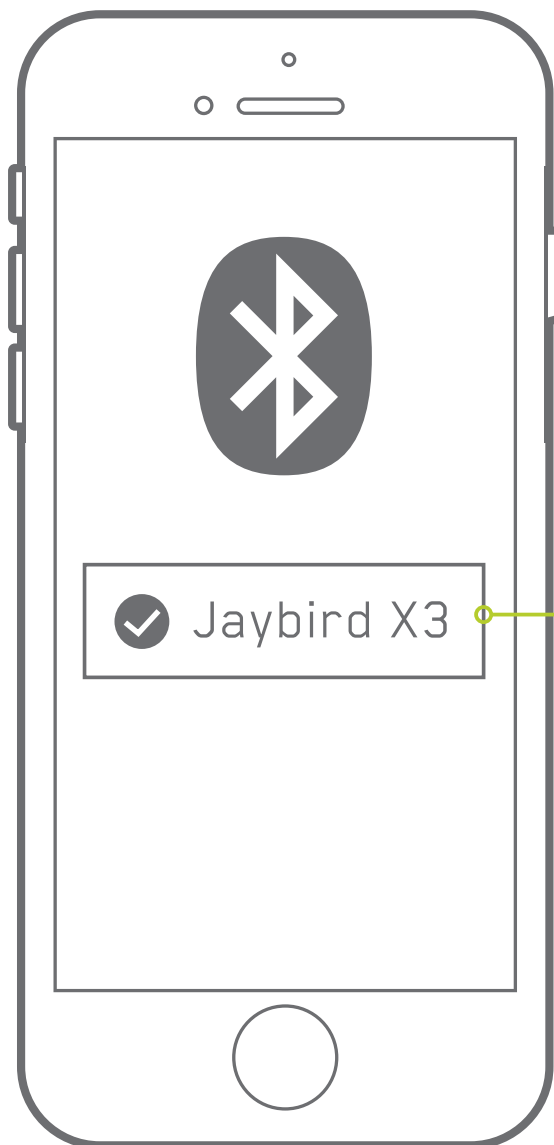

C Wählen Sie aus der Liste der entdeckten Geräte „Jaybird X3“.

D Sie hören die X3-Sprachmeldung: **„HEADPHONES CONNECTED“** (Ohrhörer verbunden).
Nun können Sie Ihre Musik hören.

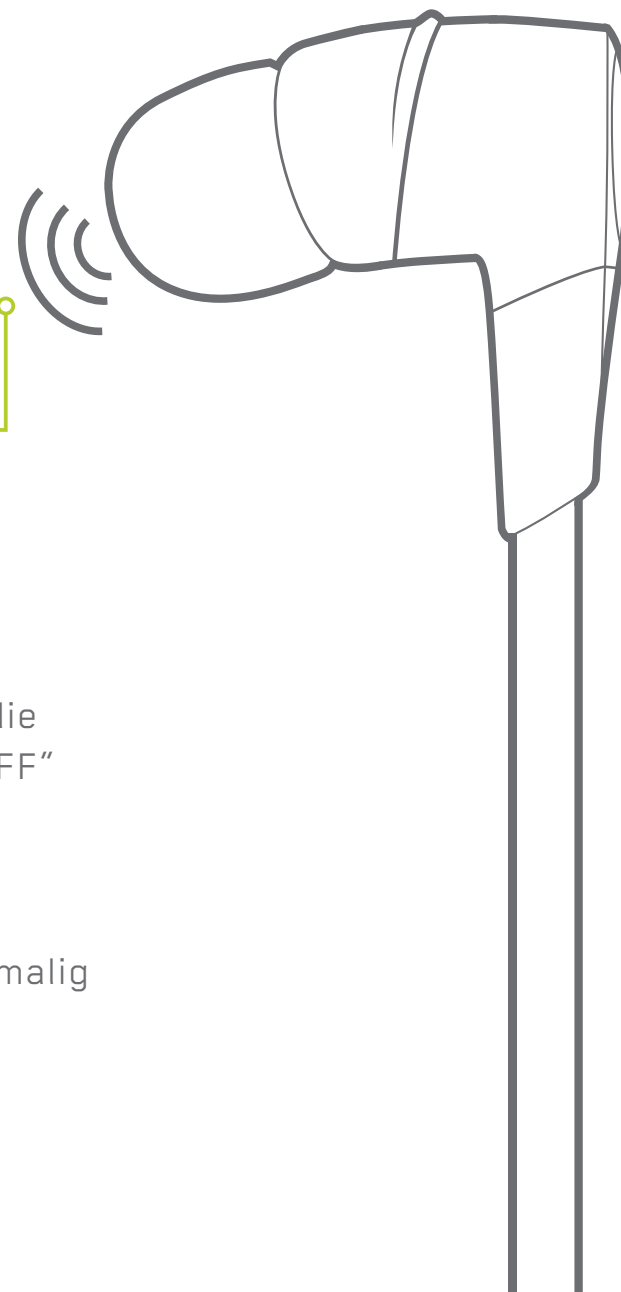

Wenn das Pairing nicht erfolgreich war, schalten Sie den Ohrhörer ab, indem Sie die Ein/Aus-Taste drücken, bis Sie „POWER OFF“ (Ausschalten) hören, und wiederholen Sie dann die oben aufgeführten Schritte.

HINWEIS: Wenn Sie den X3-Ohrhörer erstmalig oder nach dem Zurücksetzen einschalten, befindet er sich im Pairing-Modus.

SO FINDEN SIE DIE PERFЕКTE TRAGeweISE

WÄHLEN SIE IHR SETUP AUF GRUNDLAGE IHRER VERWENDUNG

Wir empfehlen, eine Trageweise auf Grundlage Ihrer Nutzung des Jaybird X3 zu wählen.





SO FINDEN SIE DIE PERFEKTE TRAGWEISE

1. EINRICHTEN DER FINS

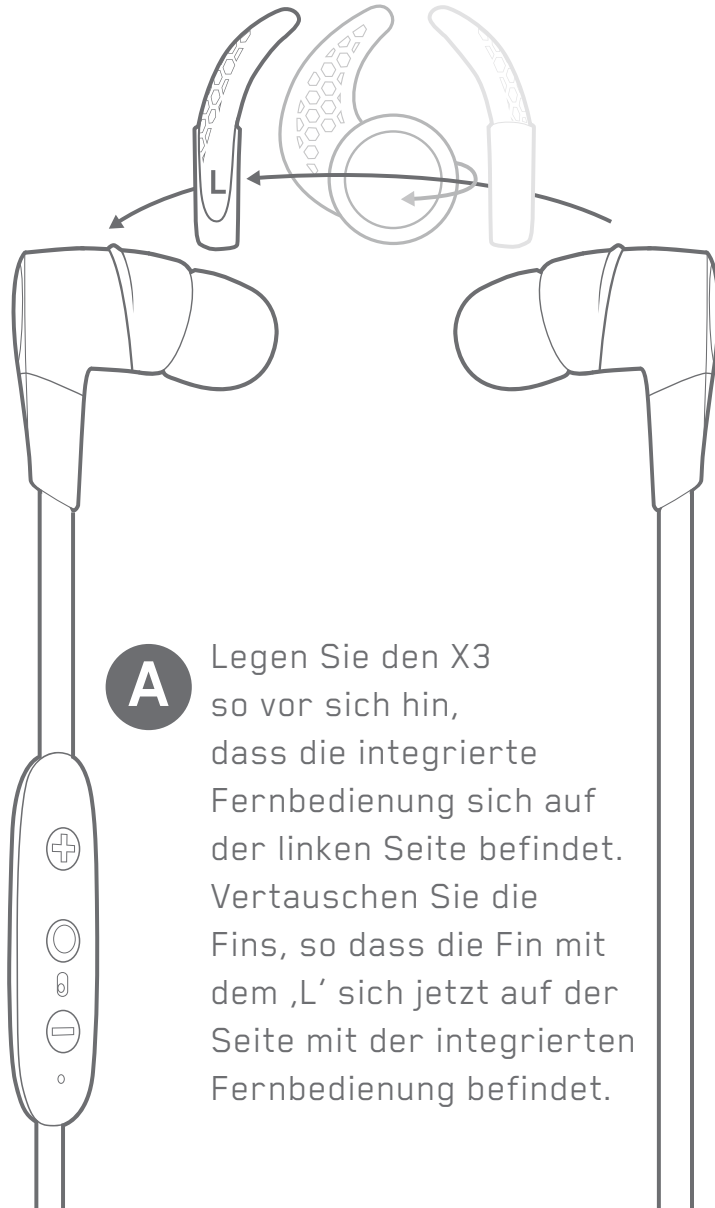

A Legen Sie den X3 so vor sich hin, dass die integrierte Fernbedienung sich auf der linken Seite befindet. Vertauschen Sie die Fins, so dass die Fin mit dem ‚L‘ sich jetzt auf der Seite mit der integrierten Fernbedienung befindet.



B Drehen Sie die Fins, damit sie wie gezeigt auf das Kabel ausgerichtet sind.

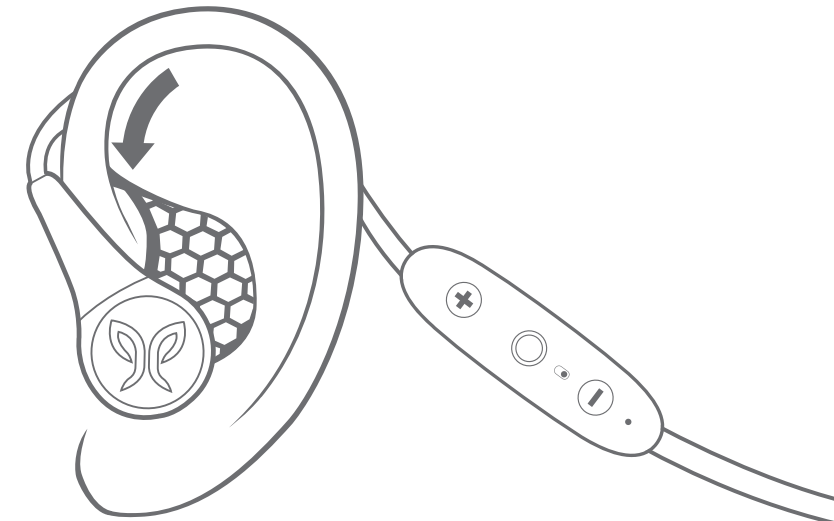

C Platzieren Sie den X3 über Ihrem Ohr, mit der integrierten Fernbedienung auf der linken Seite.



SO FINDEN SIE DIE PERFEKTE TRAGeweISE

2. WAHL DER RICHTIGEN GRÖSSE FÜR OHRPOLSTER UND FINS

A Beginnen Sie mit den mittelgroßen Ohrpolstern und den daran angebrachten Fins. Versuchen Sie, den Ohrhörer fest ins Ohr zu stecken, während Sie die Position über dem Ohr verwenden.

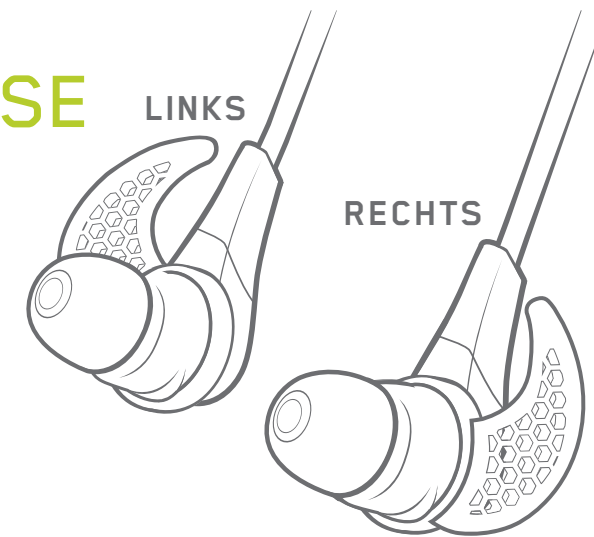

B Wenn sich Ihr Ohrhörer unbequem anfühlt oder locker sitzt, sollten Sie andere Ohrpolstergrößen und/oder Fins probieren. Sie können auch die Comply™-Schaumohrpolster benutzen oder die Fins ganz entfernen. **Haben Sie Geduld, da es eine Weile dauern kann, bis alles richtig passt.**

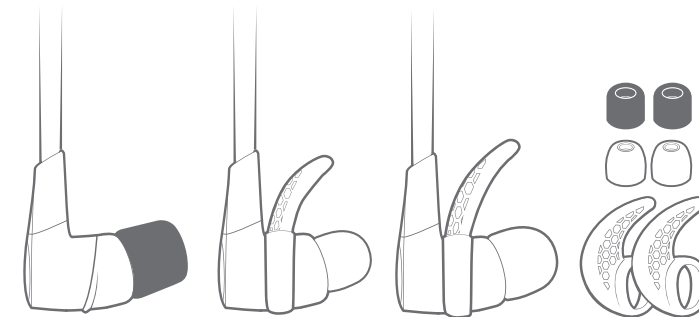

C Sobald Sie zufrieden sind, machen Sie mit Schritt 3 weiter.

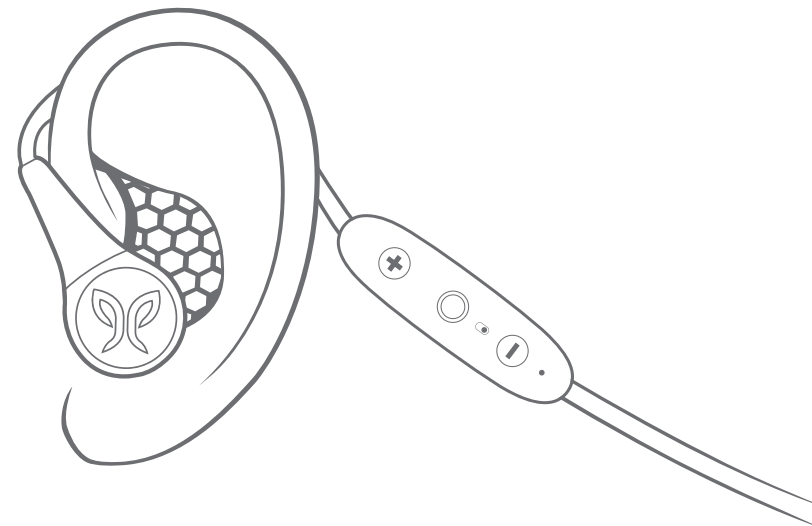

SO FINDEN SIE DIE PERFEKTE TRAGeweISE

3. KABELCLIPS

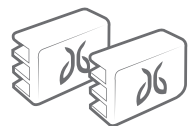

A Legen Sie den X3 vor sich hin und passen Sie die Kabelclips wie gezeigt ein.

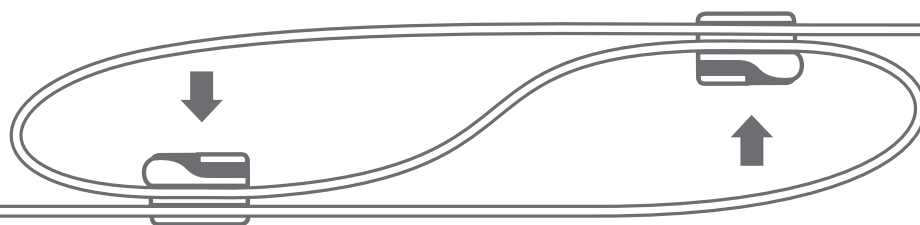

B Finden Sie die richtige Kabellänge, die genau und ohne Kabelüberschuss hinten um Ihren Kopf passt, indem Sie das obere und untere Kabel nach außen ziehen.

C Führen Sie die letzte Schlaufe in den Kabelclip ein und ziehen Sie fest an beiden Kabelenden.

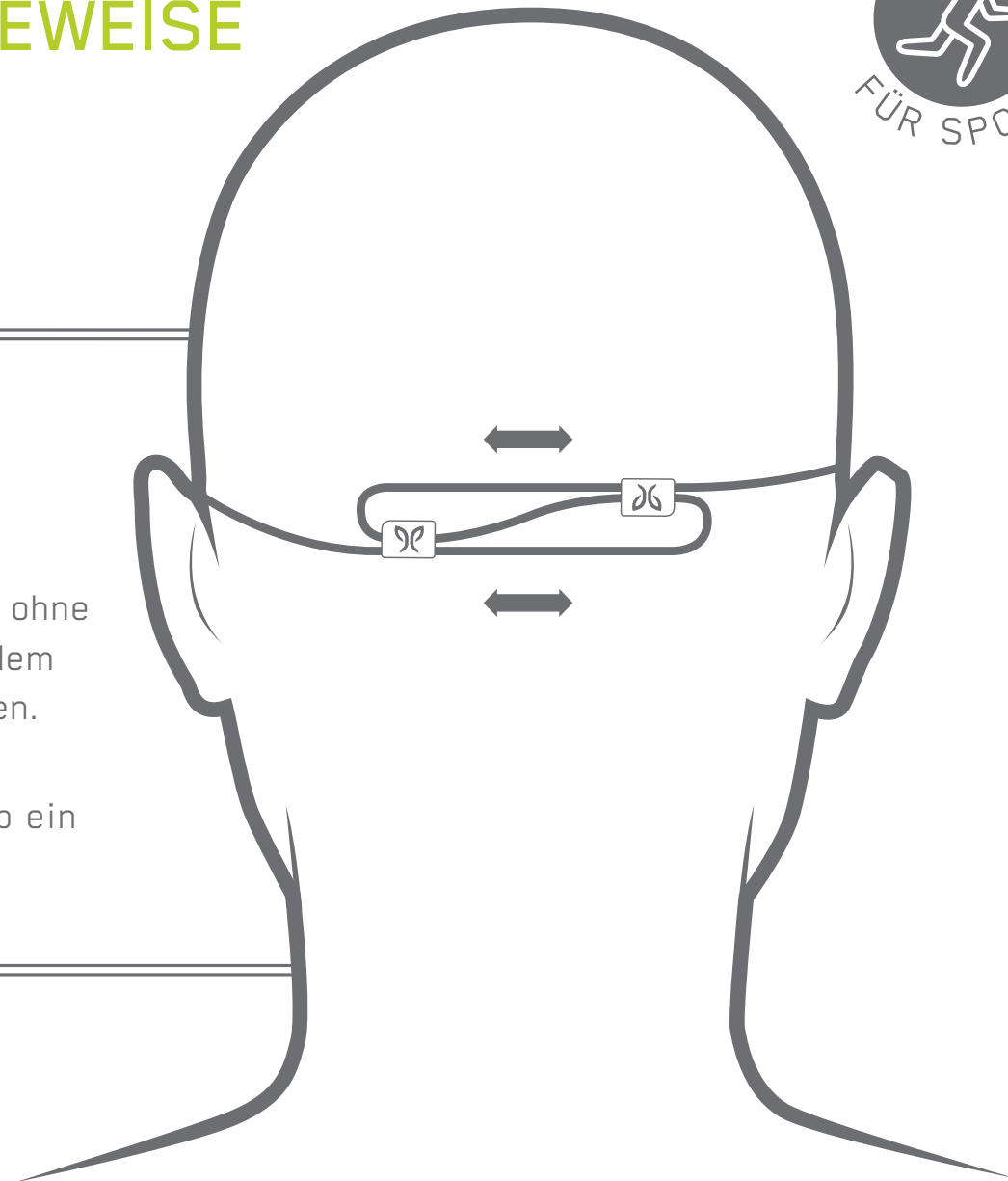

SO FINDEN SIE DIE PERFEKTE TRAGeweISE

Wenn Sie den Jaybird X3 in der Freizeit verwenden wollen, empfehlen wir das Tragen unter dem Ohr.

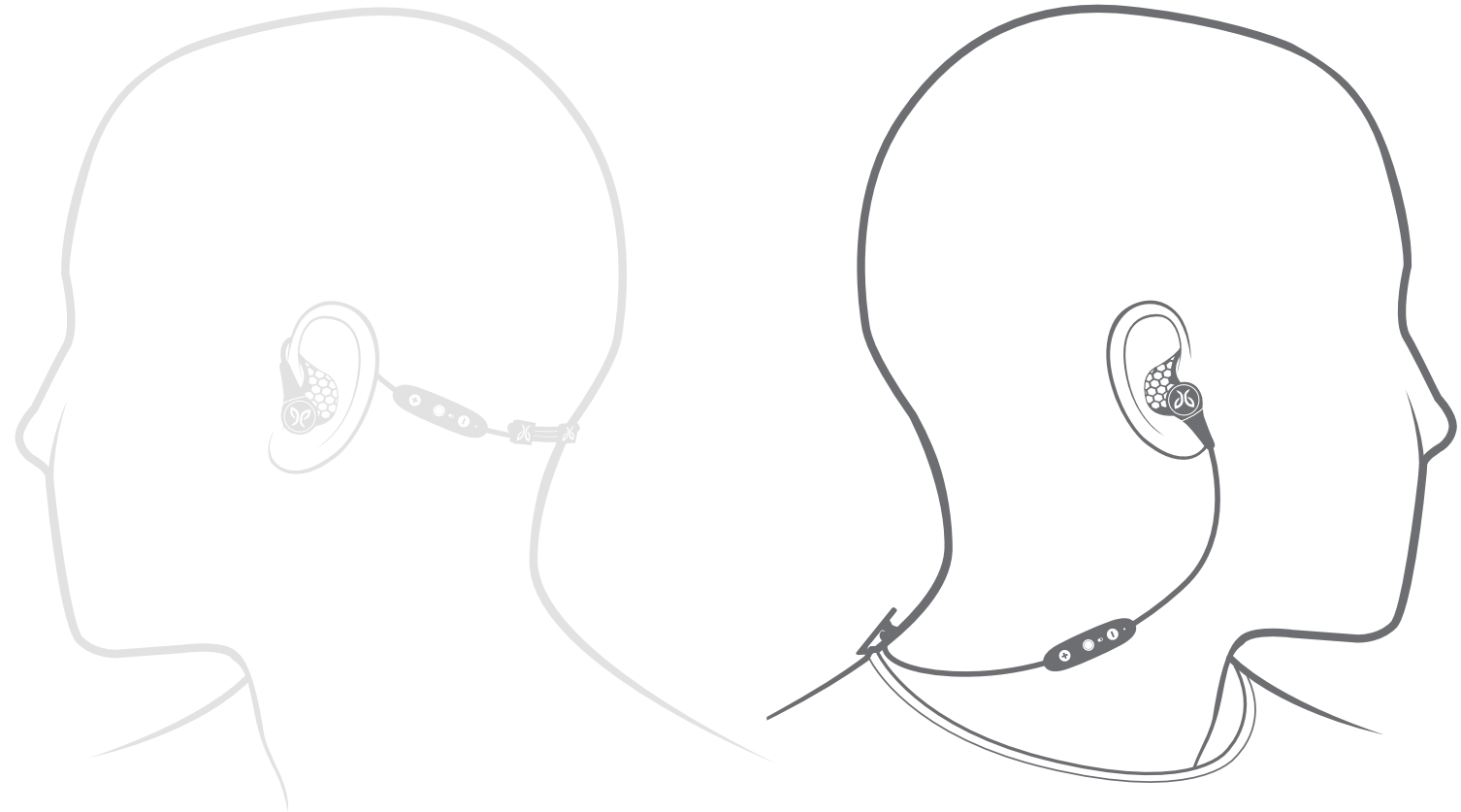



SO FINDEN SIE DIE PERFEKTE TRAGeweISE

1. WAHL DER RICHTIGEN GRÖSSE FÜR OHRPOLSTER UND FINS

A Verwenden Sie die mittelgroßen Ohrpolster und die daran angebrachten Fins. Versuchen Sie, den Ohrhörer fest ins Ohr zu stecken, während Sie die Position unter dem Ohr verwenden. Die integrierte Fernbedienung sollte sich auf der rechten Seite befinden.

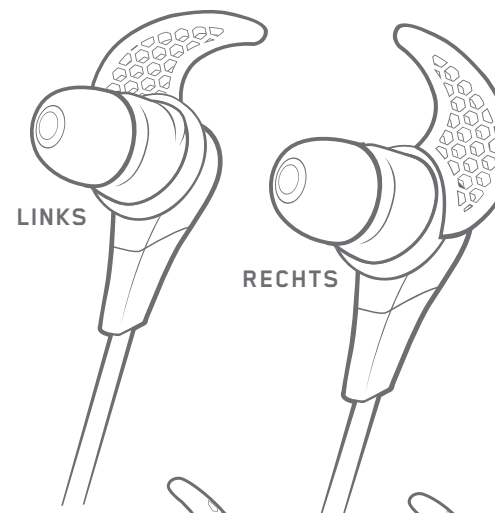

B Wenn sich Ihr Ohrhörer unbequem anfühlt oder locker sitzt, sollten Sie andere Ohrpolstergrößen und/oder Fins probieren. Sie können auch die Comply™-Schaumohrpolster benutzen oder die Fins ganz entfernen. **Haben Sie Geduld, da es eine Weile dauern kann, bis alles richtig passt.**

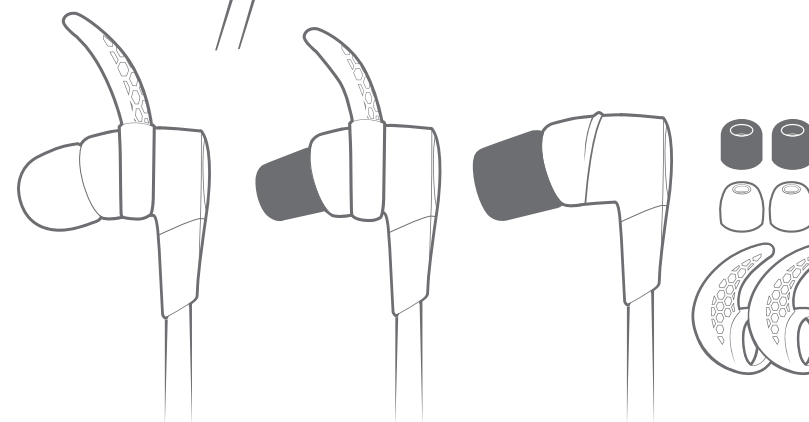

C Sobald Sie damit zufrieden sind, können Sie den Ohrhörer verwenden.

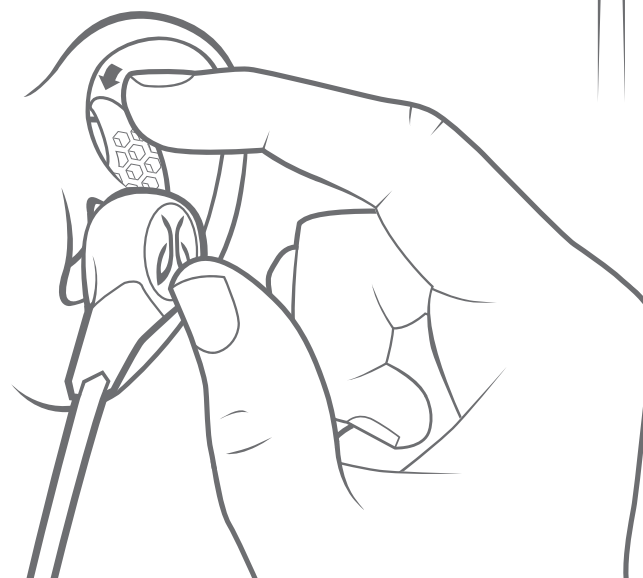



SO FINDEN SIE DIE PERFEKTE TRAGEGEWEISE

2. HEMDCLIP

Verwenden Sie den beiliegenden Hemdclip, um den X3-Ohrhörer hinten am Hemd zu befestigen.

Lange Seite des Clips an Außenseite des Hemds.

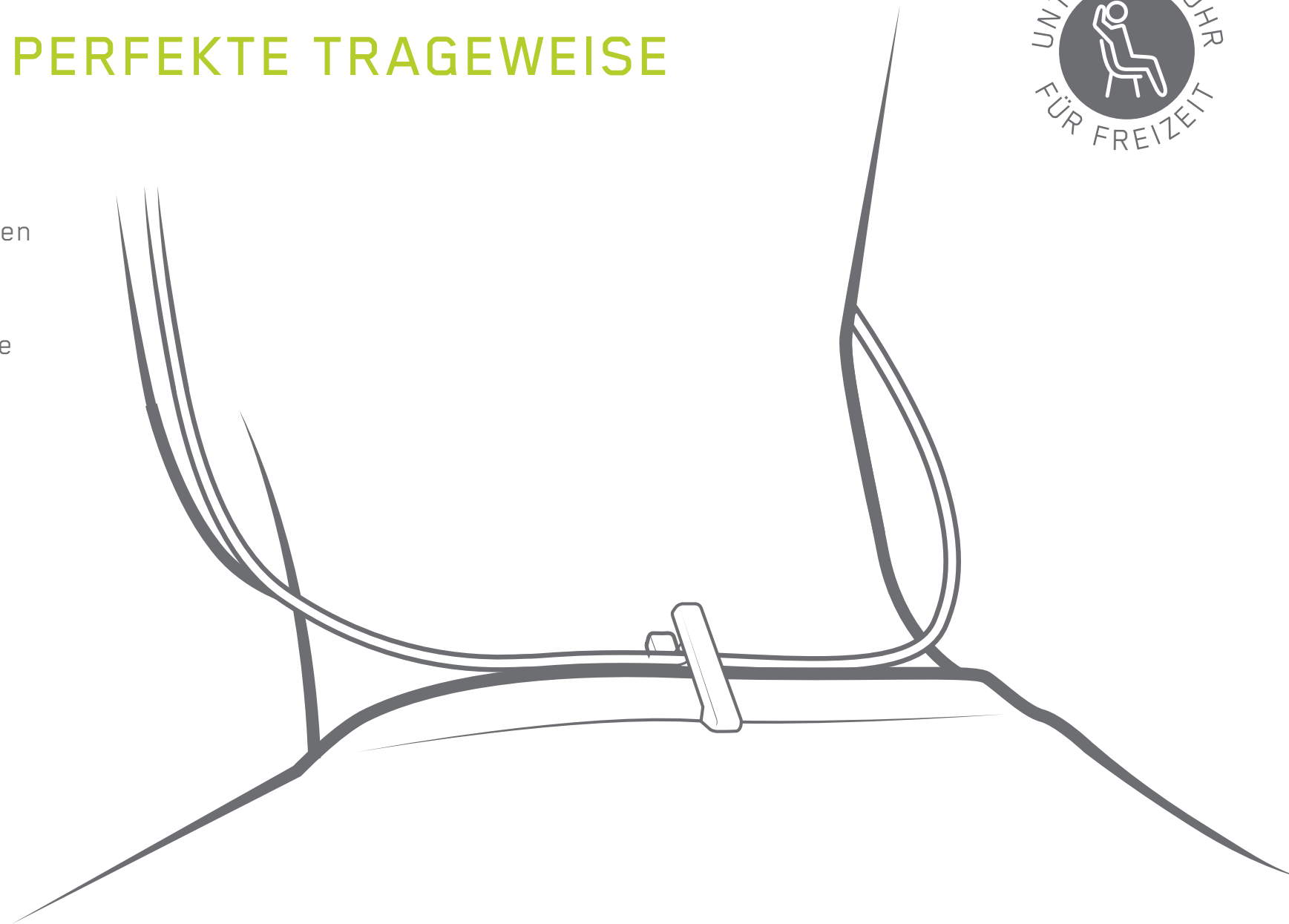
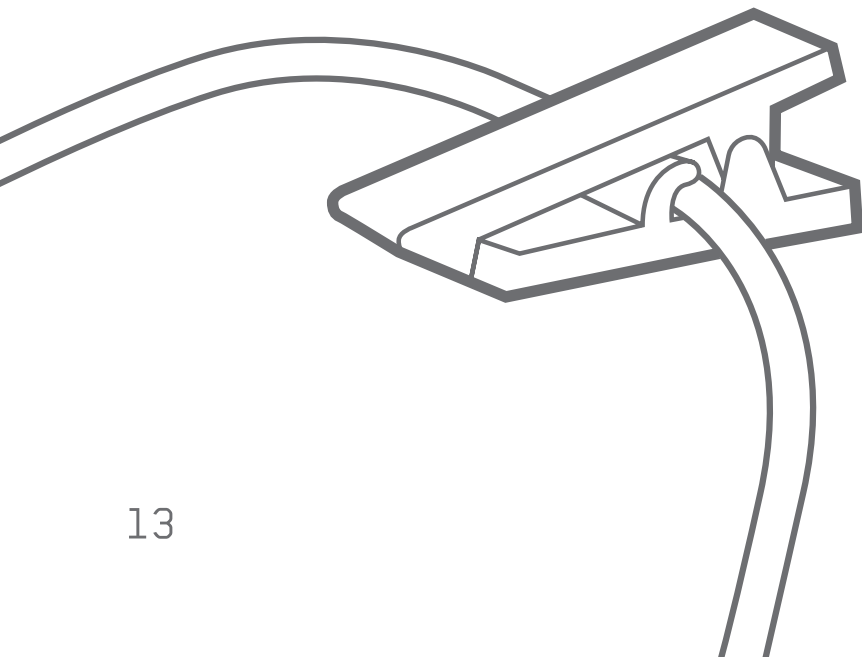

DETAILLIERTE ANWEISUNGEN

TASTENFUNKTIONEN

 4 SEK. DRÜCKEN

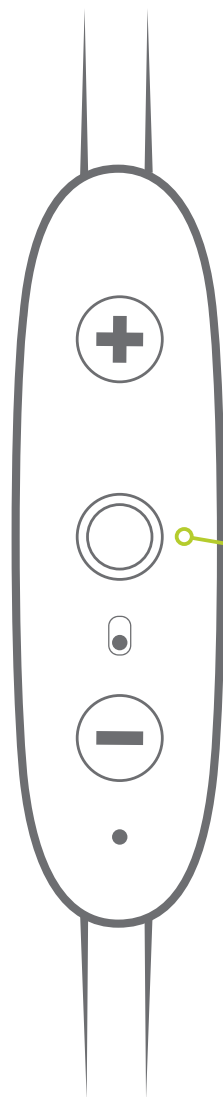

 AN/AUS

Um den X3 ein- oder auszuschalten, halten Sie die **Ein/Aus-Taste** etwa 4 Sekunden lang gedrückt. Sie hören die Meldung „**POWER ON**“ (Einschalten) oder „**POWER OFF**“ (Ausschalten).

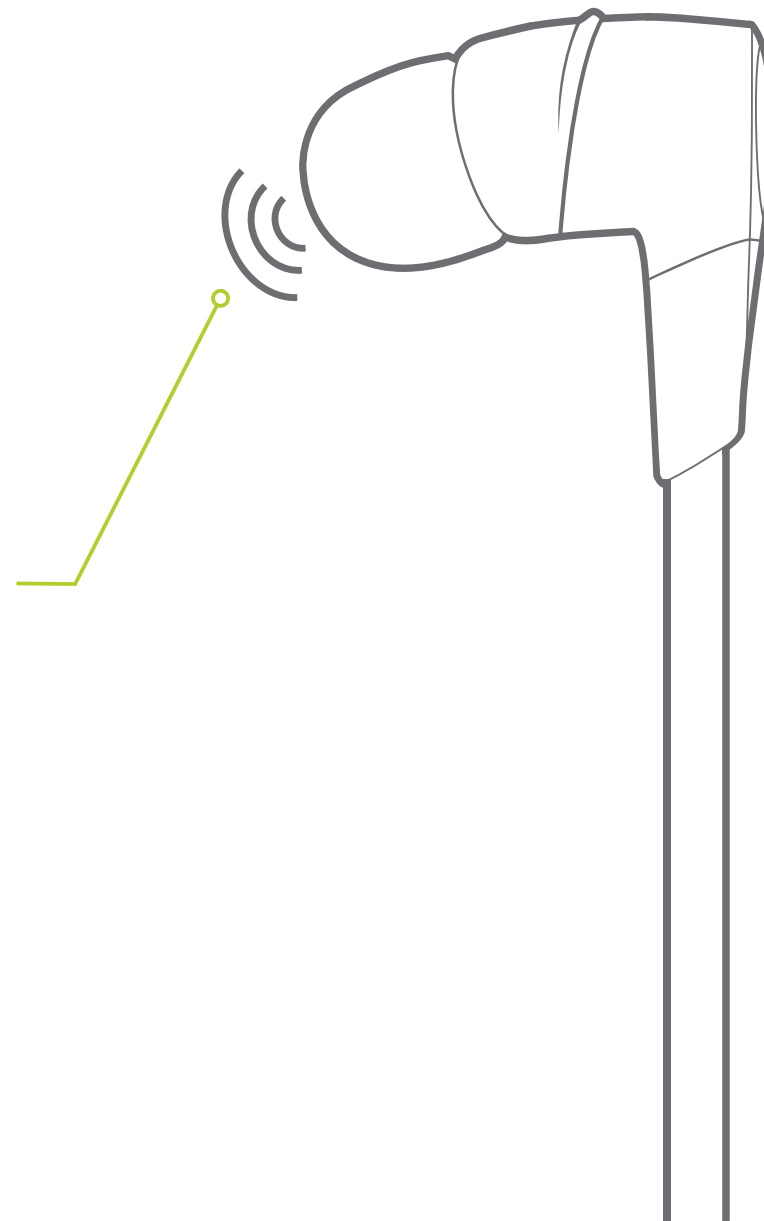

DETAILLIERTE ANWEISUNGEN

● KURZ DRÜCKEN ● 1 SEK. DRÜCKEN

MUSIK ABSPIELEN

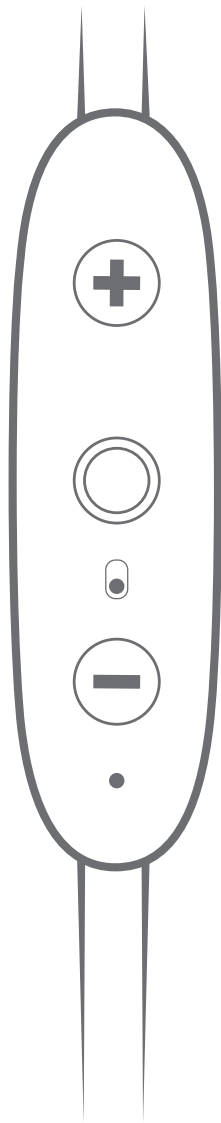

● LAUTSTÄRKE + ● VORWÄRTS SPRINGEN

● WIEDERGABE/PAUSE ● SPRACHBEFEHLE

● LAUTSTÄRKE - ● RÜCKWÄRTS SPRINGEN

Wiedergabe oder Pausieren eines Songs oder Videos durch kurzes Drücken und Loslassen der Ein/Aus-Taste.

Um einen Song zu überspringen, drücken Sie die **Lautstärketaste +** 1 Sekunde lang.

Um rückwärts zu springen, drücken Sie die **Lautstärketaste -** 1 Sekunde lang.

Um die Lautstärke zu erhöhen oder zu reduzieren, drücken Sie kurz die **Taste +** oder **-**.

Um die Sprachbefehle zu aktivieren (Siri oder Google Now), drücken Sie die **Ein/Aus-Taste** 1 Sekunde lang.

DETAILLIERTE ANWEISUNGEN

● KURZ DRÜCKEN ● 1 SEK. DRÜCKEN ●● DOPPELDRUCK

PHONE CALLS

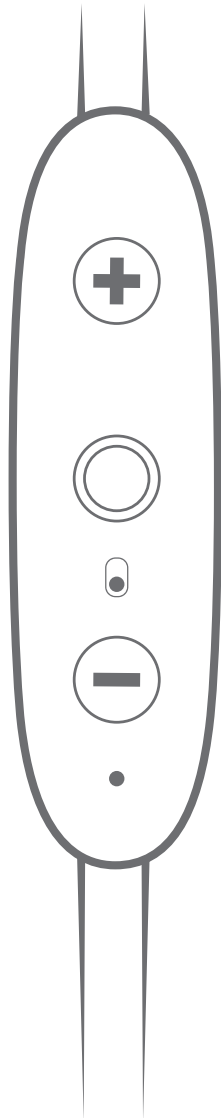

● ANRUF UMLEGEN

● ANRUF ANNEHMEN

● ANRUF ABLEHNNEN

●● WAHLWIEDERHOLUNG

● SOUND AUS/ EIN

Annehmen eines Anrufs durch kurzes Drücken der **Ein/Aus-Taste**.

Zum Ablehnen eines Anrufs drücken Sie die **Ein/Aus-Taste** 1 Sekunde lang.

Um beim Anruf den Sound ein-/auszuschalten, drücken Sie die **Lautstärketaste -** 1 Sekunde lang.

Zur Wahlwiederholung können Sie die **Ein/Aus-Taste** doppelt drücken.*

Zum Umleiten eines Anrufs vom Lautsprecher Ihres Handys auf Ihren X3-Ohrhörer, drücken Sie die **Lautstärketaste +**.

*Standby-Modus: Eingeschaltet und keine Musikwiedergabe oder während eines Telefonanrufs.

DETAILLIERTE ANWEISUNGEN

DIE MYSOUND-APP

MySound ermöglicht es Ihnen, das Soundprofil Ihres X3-Ohrhörers anzupassen.



Ihre neuen Soundeinstellungen werden direkt in Ihren Ohrhörern gespeichert, so dass Sie Ihren speziellen Sound überall und mit jedem Gerät hören können.

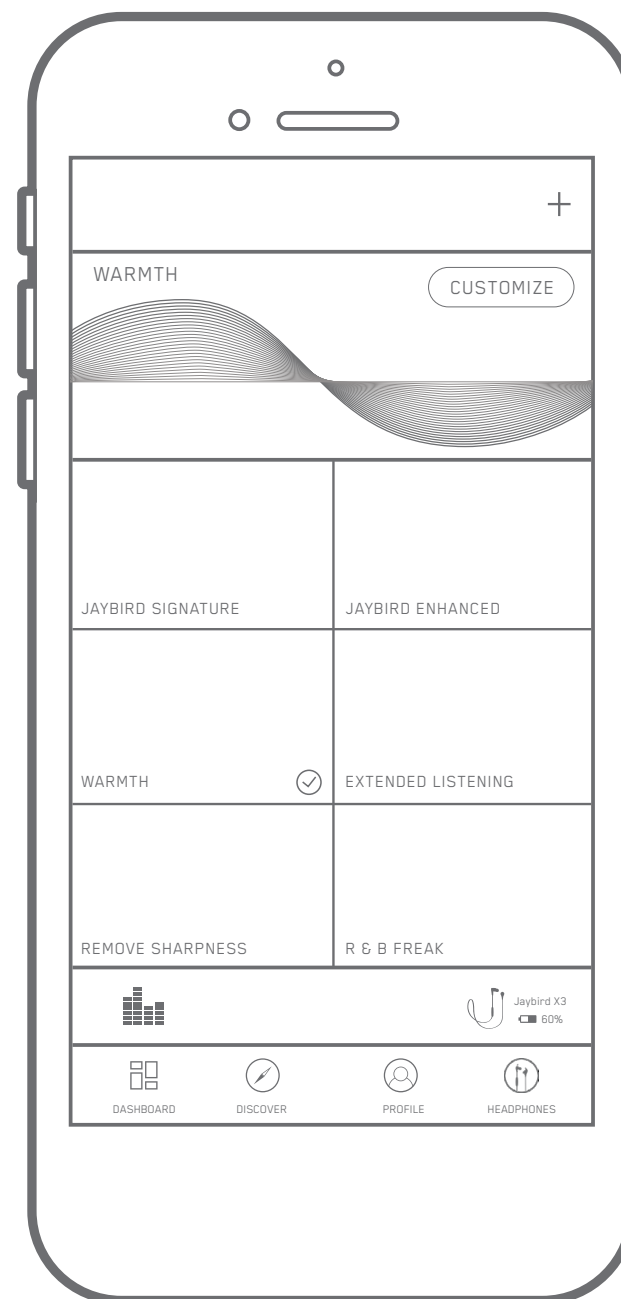

DETAILLIERTE ANWEISUNGEN

DIE MYSOUND-APP

HINWEIS: Die MySound-App unterstützt Jaybird X3 und Freedom. Ohrhörer anderer Hersteller und ältere Jaybird-Ohrhörer werden nicht unterstützt.

Wenn Sie in Ihrem Soundprofil mit Hilfe der MySound-App mehr Bass einstellen, reduziert dies die Wiedergabezeit.

SOUND (SOUND)

Passen Sie Ihre Soundeinstellungen an. Die Änderungen werden in Ihrem X3-Ohrhörer gespeichert.

MUSIC (MUSIK)

Zeigt, dass Musik auf Ihrem Gerät abgespielt wird.

DISCOVER (ENTDECKEN)

Entdecken Sie Voreinstellungen von Sportlern und anderen Anwendern.

SAVE (SPEICHERN)

Speichern Sie Ihre neuen Einstellungen im Dashboard, so dass Sie einfach auf Ihre bevorzugten Soundeinstellungen zugreifen können.

HISTORY (VERLAUF)

Gehen Sie den Verlauf Ihrer Änderungen durch.

DEVICE (GERÄT)

Zeigt das angeschlossene Gerät und den Akkustatus.

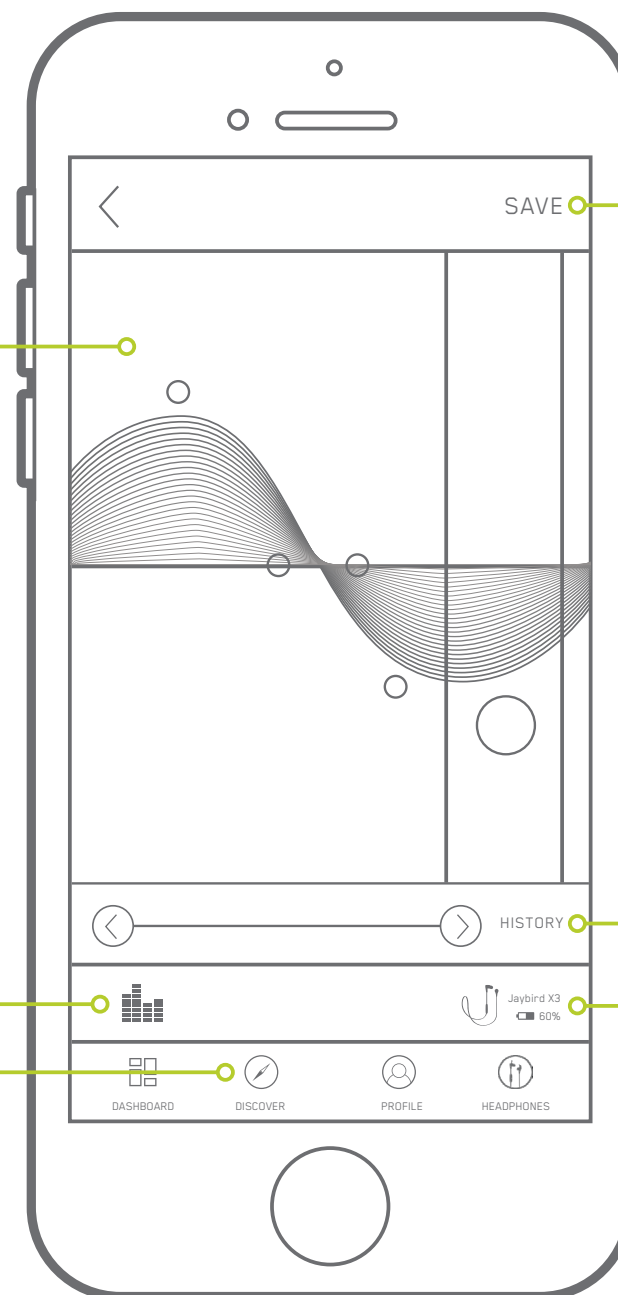

DETAILLIERTE ANWEISUNGEN

MULTIPOINT - VERBINDUNG ZU MEHREREN GERÄTEN

Multipoint erlaubt es, zwei Geräte gleichzeitig anzuschließen. Sie können beispielsweise eine Verbindung zu Ihrem Laptop und Ihrem Handy haben. Während Sie Musik auf Ihrem Laptop hören, können Sie einen Anruf auf Ihrem Handy entgegennehmen.

- 1** Stellen Sie sicher, dass der X3-Ohrhörer mit beiden Geräten gekoppelt ist. Folgen Sie hierzu den Anweisungen zum Pairing auf den Seiten 5-6.
- 2** Stellen Sie sicher, dass nur die beiden Geräte, mit denen Sie sich verbinden wollen, in der Nähe eingeschaltet sind.

Ihr X3 kann sich bis zu acht gekoppelte Bluetooth®-Geräte merken und jeweils mit zwei aktiv verbunden sein.

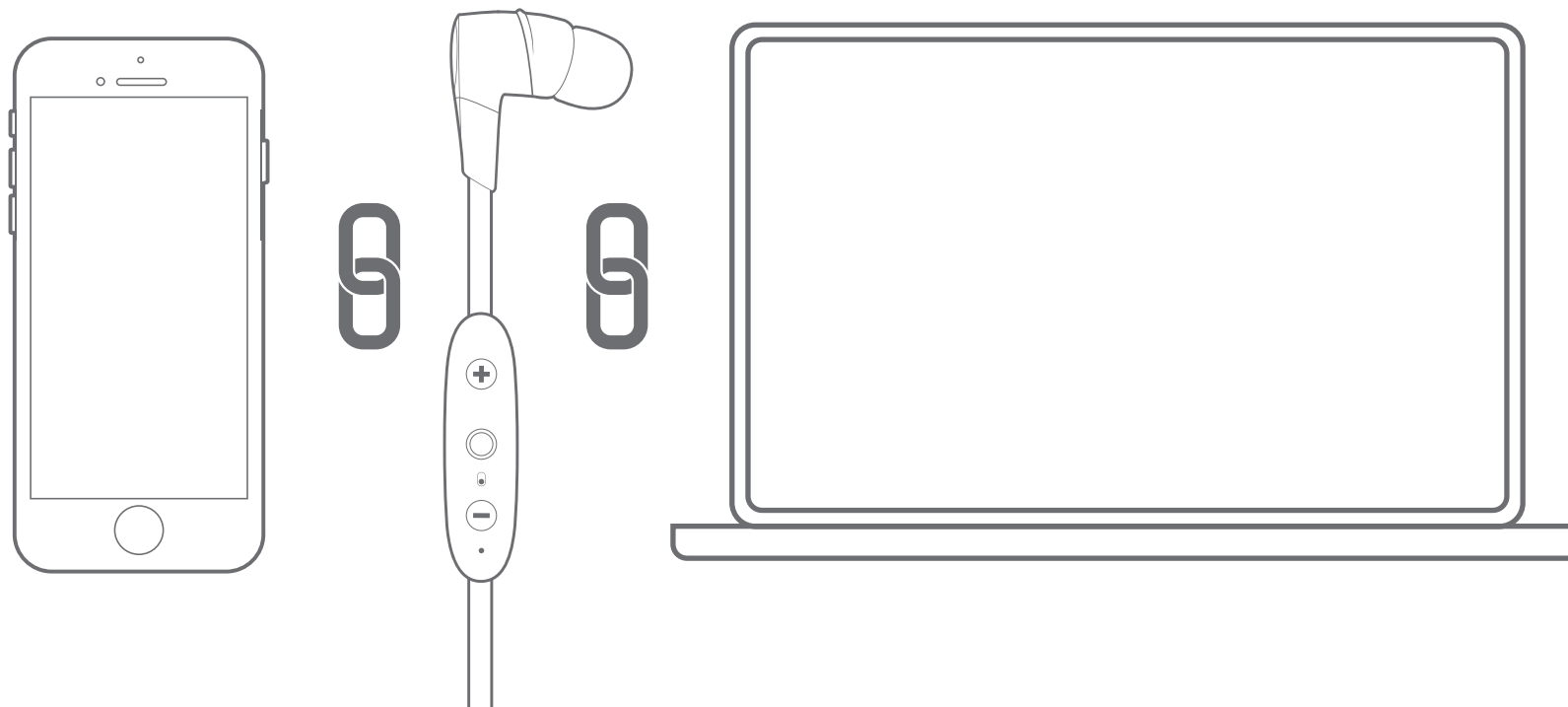

DETAILLIERTE ANWEISUNGEN

SHARE ME

Die ShareMe-Funktion (Teilen) ermöglicht es, die Musik, die Sie hören, mit einem weiteren X3-Ohrhörer zu teilen.

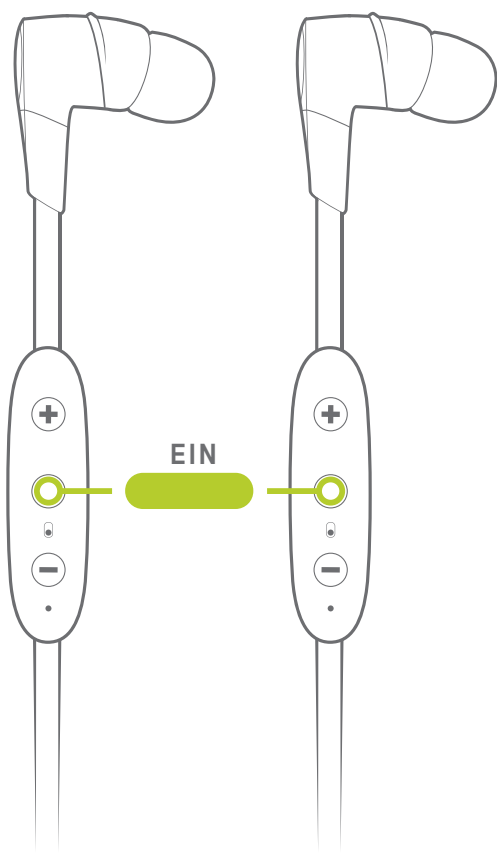

A Schalten Sie beide X3-Ohrhörer ein.

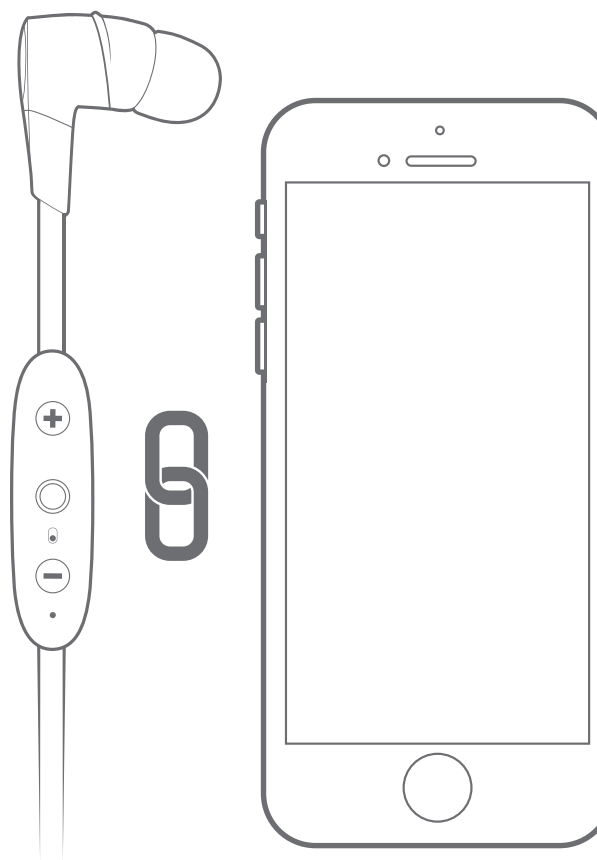

B Verbinden Sie nur ein Gerät mit Ihrem Musikgerät. Stellen Sie sicher, dass das zweite Gerät nicht mit einem Bluetooth-Gerät verbunden ist.

DETAILLIERTE ANWEISUNGEN

SHARE ME

Die ShareMe-Funktion (Teilen) ermöglicht es, die Musik, die Sie hören, mit einem weiteren X3-Ohrhörer zu teilen.

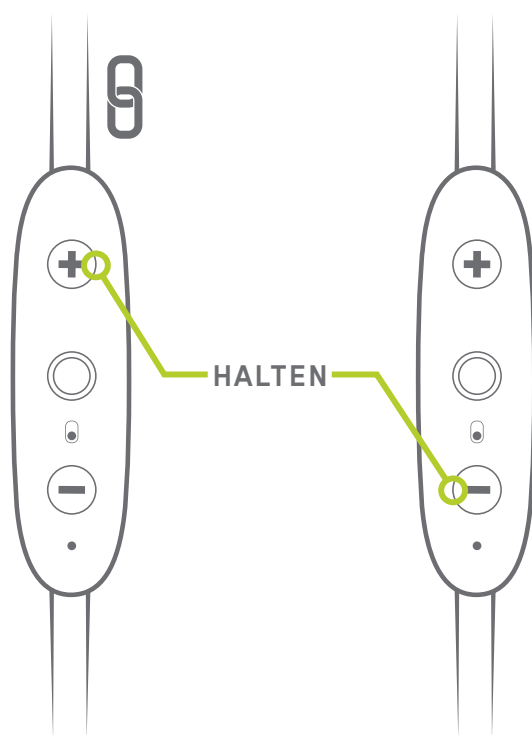

- C** Halten Sie die **Taste +** am verbundenen Ohrhörer gedrückt, während Sie die **Taste -** am zweiten Ohrhörer gedrückt halten, bis die LEDs an beiden Ohrhörern rot/grün blinken.

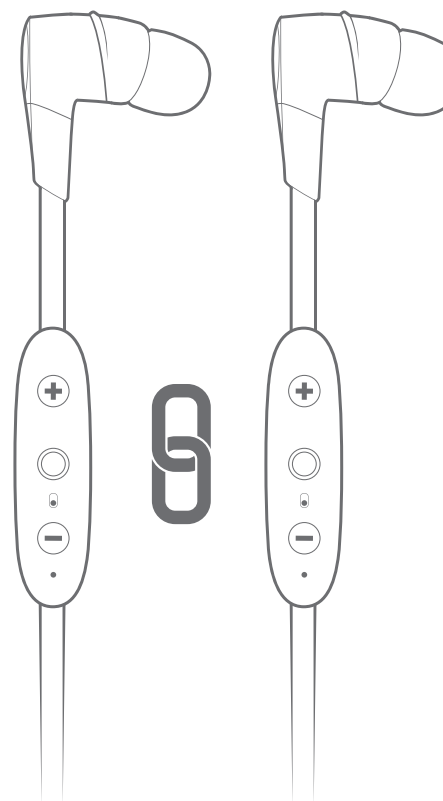

- D** Beide Ohrhörer sind verbunden, sobald die LEDs nicht mehr blinken, und Sie hören die Meldung „Headphones Connected“ (Ohrhörer verbunden). Spielen Sie Musik ab und genießen Sie diese gemeinsam.

DETAILLIERTE ANWEISUNGEN

SMARTWATCHES

Mit der richtigen Smartwatch können Sie Ihr Handy zuhause lassen. Synchronisieren Sie die Musik mit Ihrer Smartwatch und stellen Sie ein Pairing mit Ihrem X3 her. Informationen über das Pairing eines Bluetooth-Geräts finden Sie in der Dokumentation Ihrer Smartwatch.

Apple WatchOS

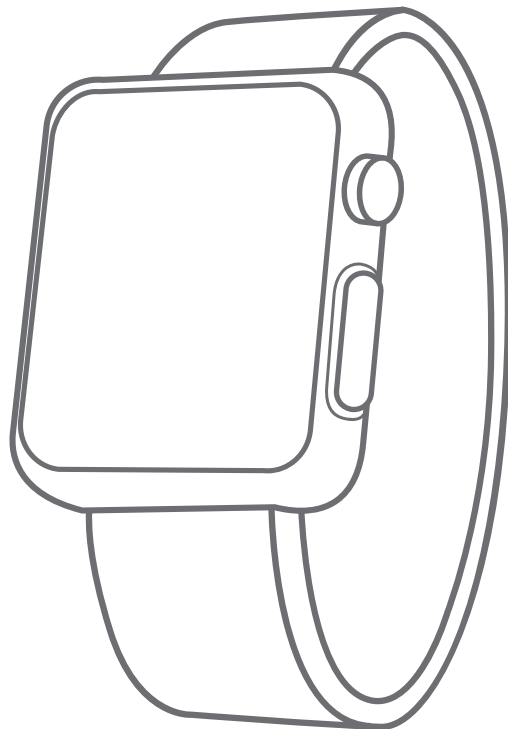

Samsung Tizen

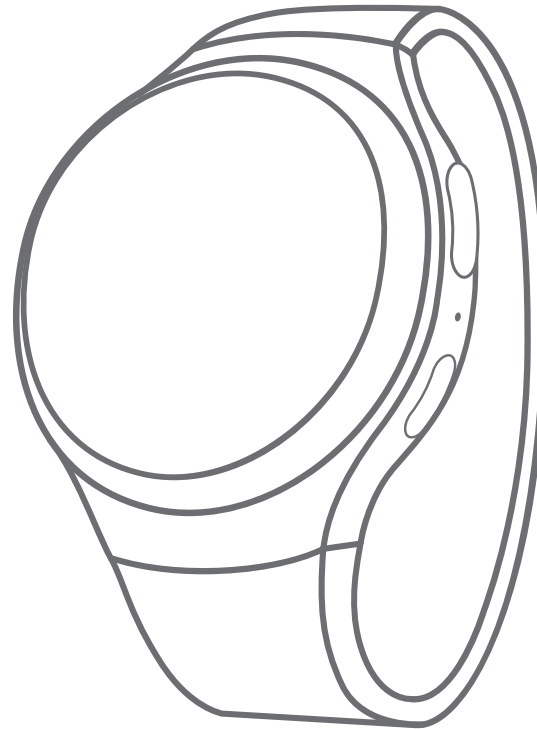

Android Wear

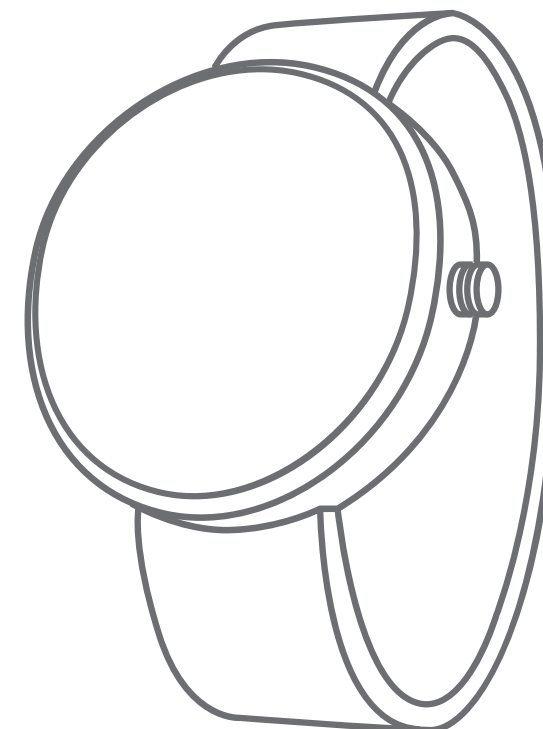

PROBLEMLÖSUNG

Wenn Ihr Ohrhörer nicht reagiert, verbinden Sie den Ladeclip und ein USB-Kabel mit einer Stromquelle. Das schaltet den Ohrhörer ab und führt einen Warmstart durch.

Wenn dies das Problem nicht löst, empfehlen wir, den Ohrhörer auf die Werkseinstellungen zurückzusetzen.

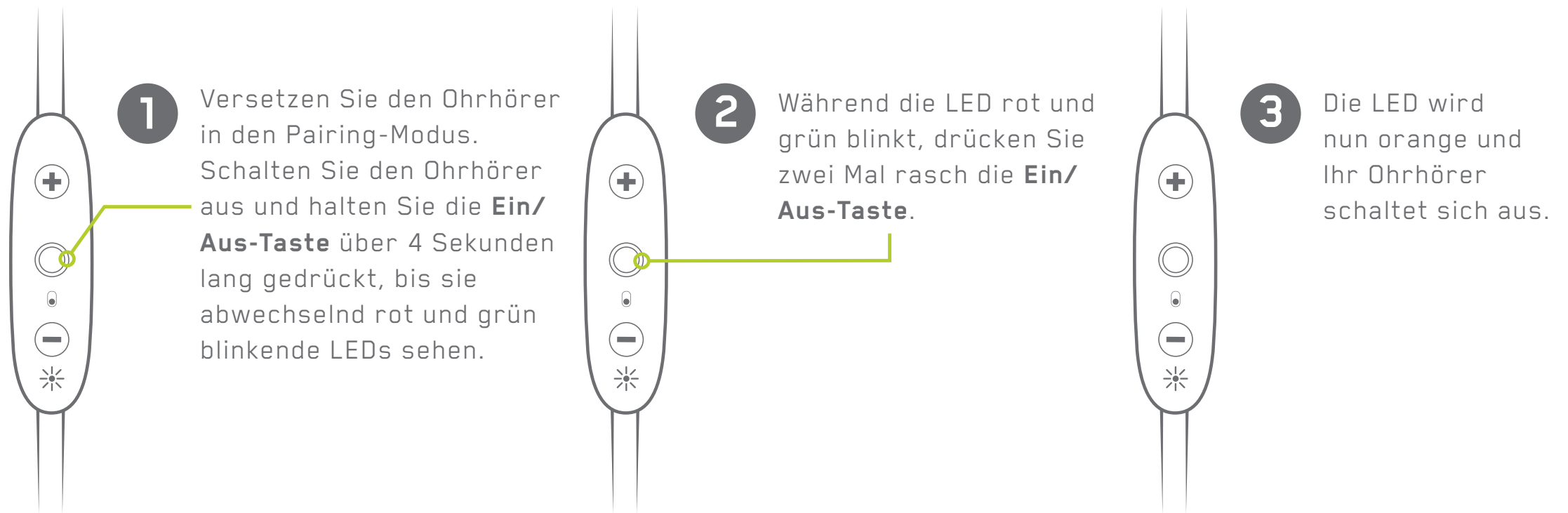

HINWEIS: Nach dem Zurücksetzen des Ohrhörers müssen Sie erneut ein Pairing mit Ihren Geräten durchführen. Wählen Sie „**FORGET**“ (Vergessen) oder „**REMOVE**“ (Löschen) für den Jaybird X3 aus dem Bluetooth-Menü Ihres Geräts. Folgen Sie zum erneuten Pairing Ihrer Geräte den Anweisungen auf den Seiten 5-6.

TECHNISCHE DATEN

Bluetooth-Version	4.1, Multipoint
Codec	AAC, SBC, Modifiziertes SBC
Profil	Freisprechbetrieb, Headset, A2DP, AVCRP, SPP
Effektive Reichweite	10 m
Wiedergabedauer	8 Stunden*
Standby-Zeit	110 Stunden*
Stromaufnahme	Bluetooth-Headset: 5 V 0,5A
Ladedauer	2,5 Std.
Schnellaufladung	20 Min. = 1 Std. Wiedergabezeit
Abmessungen	27 x 24 mm Ohrpolstergröße, 490 mm Kabellänge
Gewicht	Ca. 13 g

*Wiedergabedauer und Standby-Zeit können je nach Nutzungsbedingungen variieren. Wenn Sie in Ihrem Soundprofil mit Hilfe der MySound-App mehr Bass einstellen, reduziert dies die Wiedergabezeit.

TECHNISCHE DATEN

Die vollständigen Garantiebedingungen sowie Hinweise zu Pflege und Wartung finden Sie unter:
jaybirdsport.com/warranty +1.866.244.3399

VORSICHT: Aufgrund der schalldämpfenden Eigenschaften dieses Ohrhörers dürfen Sie ihn nie beim Fahren, Radfahren oder in der Umgebung von Fahrzeugen verwenden, oder bei anderen Aktivitäten, bei denen es gefährlich wäre, keine Umgebungsgeräusche zu hören. Die Verwendung dieses Ohrhörers bei übermäßiger Lautstärke kann zu dauerhaften Hörschäden führen. Senken Sie vor der Verwendung immer erst die Lautstärke. Seien Sie vorsichtig beim Einführen von Objekten in den Gehörgang; dies erfolgt auf eigene Gefahr. Tragen Sie das Gerät nicht, wenn es mit einer Stromquelle mit 110 oder 220 V verbunden ist.

Copyright 2016 Jaybird, LLC. Alle Rechte vorbehalten. Jaybird und das Jaybird-Logo sind Marken von Jaybird, LLC. Bluetooth ist eine Marke von Bluetooth SIG, Inc. USA und wird von Jaybird, LLC unter Lizenz verwendet. iPhone, iPad und iPod sind Marken von Apple, Inc. und sind in den USA und anderen Ländern eingetragen; App Store ist ein Dienstleistungszeichen von Apple Inc. Alle anderen Marken sind das Eigentum der jeweiligen Inhaber. Android ist eine Marke von Google Inc. in den Vereinigten Staaten und anderen Ländern. Hergestellt unter Freebit-Patent Nummer EP2177045, US8630436, US8976995 und entsprechenden internationalen Patenten. In Malaysia gefertigt.

REINIGUNG DER OHRPOLSTER

Die Ohrpolster Ihres Jaybird-Ohrhörers sauber zu halten, ist für eine sichere, hygienische Nutzung unerlässlich.

WICHTIG: Versuchen Sie NICHT, die Ohrpolster zu reinigen, ohne sie erst vom Ohrhörer abzunehmen. Wenn die empfindlichen Schaltkreise im Jaybird-Ohrhörer nass werden, könnte dies permanente Schäden verursachen.

1. Nehmen Sie das Ohrpolster fest in eine Hand und den Ohrhörer in die andere. Nehmen Sie das Ohrpolster vorsichtig vom Ohrhörer ab.
2. Verwenden Sie warmes Wasser und ein mildes Geschirrspülmittel auf einem feuchten Tuch, um Schmutz und Ohrenschmalz vom Ohrpolster zu entfernen. Verwenden Sie NIE scharfe Reinigungsmittel.
3. Spülen Sie die Ohrpolster und lassen Sie diese völlig trocknen, bevor Sie sie wieder am Ohrhörer anbringen.
4. Drücken Sie die Ohrpolster vorsichtig wieder auf den Ohrhörer.



HÖREN SIE VERNÜNFTIG ZU

Vermeiden Sie zu hohe Lautstärken und hören Sie nie zu lange zu. Andauerndes Hören bei übermäßiger Lautstärke kann dauerhafte Hörschäden verursachen.

Nicht im Straßenverkehr verwenden.

Videoanleitungen auf **[jaybirdsport.com](https://www.jaybirdsport.com)**